



Spare parts list

(16361040) K 3.96 M *CA

(16361050) K 3.96 M

(16361070) K 3.96M-PLUS *MX

DE HINWEISE

Weitere Sprachen:

Diese Ersatzteilliste ist in weiteren Sprachen erhältlich. Sie erhalten diese unter www.kaercher.com im Bereich Service.

Die Schreibweise der Teilenummer, z.B. 75456380, entspricht der Teilenummer 7.545-638.0.

Mengenangaben:

Die Mengenangaben in der Ersatzteilliste entsprechen den in der Baugruppe verbauten Stückzahlen der Bauteile.

Meterware:

Ersatzteile welche als Meterware geliefert werden sind auf Einbaulänge selbst zu kürzen. Die Stückzahlen sind als Mindestbestellmenge =1m angegeben und müssen je nach Bedarf auf weitere volle Meterzahlen erhöht werden.

Versionen/ Werknummern:

Sind Versionen oder Werknummern in der Ersatzteilliste angegeben, ist anhand dieser vor Bestellung zu prüfen, welches Bauteil für ihr Gerät verwendet werden muss.

Lackierte Teile:

Bei Bestellungen von lackierten Teilen welche in der Ersatzteilliste nicht in verschiedenen Farben ausgewiesen sind, ist zusätzlich die Farbnummer oder Farbe mit anzugeben.

Technische Änderungen:

Technische Änderungen sowie das Recht der ausschließlichen Auswertung unseres geistigen Eigentums behalten wir uns vor.

EN INSTRUCTIONS

Other languages:

This list of spare parts is also available in other languages. You can get this list from www.kaercher.com in the Service division.

The designation of the part number e.g. 75456380 is equal to 7.545-638.0.

Quantity details:

The quantity details in the spare parts list correspond to the number of pieces of the component installed in the assembly group.

Piece goods:

Spare parts that are sold as piece goods are to be cut to the desired length. The quantities have been indicated as minimum order quantity =1m and must be rounded off to the full meter figure depending on your requirements.

Version/ Plant numbers:

If version or plant numbers are mentioned in the spare parts list, then use the same to check before ordering which spare part needs to be used for your appliance.

Painted parts:

While ordering painted parts that are not mentioned in the spare parts list in their colour variations, please mention the colour number or the colour you require.

Technical changes:

We reserve the right to make technical changes as well as the right to exclusive use of our intellectual property.

FR REMARQUES

Autres langues:

Cette liste de pièces de rechange est disponible en autres langues. Cela est disponible sous www.kaercher.com dans le menu Service.

La désignation du numéro de pièce, par ex. 75456380, correspond au numéro de pièce 7.545-638.0.

Indications de quantité:

Les indications de quantité dans la liste de pièces de rechange correspondre aux nombres de pièces des composant utilisées dans la construction.

Matériel au mètre:

Les pièces de rechange qui sont livrées au mètre doivent être raccourcies à longueur souhaitée par l'acheteur même. Les nombres des pièces sont indiquées en quantité de commande minimale = 1m et doivent être augmentés selon le besoin à une chiffre de mètre complète.

Versions/ Numéros d'usine:

Lorsqu'il sont indiquées des versions ou des numéros d'usine dans la liste de pièces de rechange, vous devez vérifier que composant doit être utilisé pour votre appareil.

Pièces laquées:

Pour commander des pièces laquées, où les différentes couleurs ne sont pas indiquées dans la liste des pièces de rechange, vous devez indiquer en plus le numéro de la couleur ou seulement la couleur.

Modifications techniques:

Nous nous réservons la possibilité des modifications techniques ainsi le droit d'exploitation exclusive de notre propriété intellectuelle.

IT AVVERTENZE

Altre lingue:

Il presente elenco di parti di ricambio è disponibile sul nostro sito Web anche in altre lingue: unter www.kaercher.com alla voce "Service".

L'indicazione del codice pezzo, ad es. 75456380, corrisponde al codice pezzo 7.545-638.0

Indicazioni di quantità:

Le indicazioni di quantità riportate dall'elenco "parti di ricambio" corrispondono al numero delle singole componenti contenute nella rispettiva unità.

Merce a metro:

Le parti di ricambio fornite come "merce a metro" devono venire in seguito accorciate alla lunghezza necessaria per il montaggio. La quantità unitaria è indicata come "quantità minima di ordinazione = 1m" e deve all'occorrenza venire moltiplicata per il numero intero di metri necessari.

Versioni / Numeri di fabbricazione:

Quando l'elenco "parti di ricambio" riporta diverse versioni o numeri di fabbricazione, confrontare la versione o il numero di fabbricazione del ricambio desiderato con quelle/i presenti nell'elenco e indicarla/o al momento dell'ordinazione.

Parti di ricambio verniciate:

Nel caso di ricambi verniciati, se l'elenco parti di ricambio non ne riporta espressamente i diversi colori, al momento dell'ordinazione è necessario indicare anche il colore o il numero del colore desiderato.

Modifiche tecniche:

Ci riserviamo il diritto di apportare modifiche tecniche così come il diritto di utilizzo esclusivo della nostra proprietà intellettuale.

ES INDICACIONES

Otros idiomas:

La lista de piezas de repuesto se puede adquirir en otros idiomas. La puede adquirir en www.kaercher.com en el área de servicios.

La notación de los números de las piezas, p.ej. 75456380 corresponde al número de pieza 7.545-638.0.

Cantidades:

Las indicaciones de cantidades de la lista de piezas de repuesto corresponden al número de piezas montadas en el componente.

Mercancía por metros:

Las piezas de repuesto que se suministran por metros se pueden cortar al largo deseado. La unidad mínima de pedido es de = 1 m y el número de metros completos se puede aumentar según necesidad.

Versiones/números de fábrica:

Si se indica la versión o número de fábrica en la lista de piezas de repuesto, se debe comprobar en ella la pieza a usar para su aparato antes de realizar el pedido.

Piezas lacadas:

Al realizar pedidos de piezas lacadas que no estén indicadas en los diferentes colores en la lista de piezas de repuesto, se debe indicar también la referencia del color o el color.

Modificaciones técnicas:

Reservados los derechos de realizar modificaciones técnicas y aprovechar nuestra propiedad intelectual.

PL WSKAZÓWKI

Pozostałe języki:

Ta lista części zamiennych jest dostępna w także w innych językach. Mogą ją Państwo pobrać ze strony www.kaercher.com w dziale Serwis.

Sposób zapisywania numeru części, np. 75456380, odpowiada numerowi części 7.545-638.0.

Dane ilości:

Dane ilości podane w liście części zamiennych odpowiadają liczbie sztuk podzespołów tworzących dany moduł.

Towar sprzedawany na metry:

Części zamienne dostarczane jako towar sprzedawany na metry po zamontowaniu należy samodzielnie skrócić do potrzebnej długości. Liczba sztuk podana jest jako minimalna ilość zamówienia =1m i w zależności od potrzeb zwiększa się ją o kolejne pełne metry.

Wersje/ Numer zakładu:

Jeżeli w liście części zamiennych podane są wersje lub numery zakładu, przed zamówieniem na ich podstawie należy sprawdzić, który podzespół stosuje się w Państwa urządzeniu.

Części lakierowane:

W przypadku zamówień części lakierowanych, które w liście części zamiennych nie podano w wielu kolorach, należy dodatkowo zaznaczyć nr koloru lub kolor.

Zmiany techniczne:

Zastrzegamy sobie prawo do zmian technicznych oraz wyłącznego wykorzystywania naszej własności intelektualnej.

CONTENT LIST

1.0 Housing

2.0 Pump set

2.1 Housing

2.2 Thrust guidance

3.0 Motor

4.0 Accessories

4.1 Hand trigger gun

4.2 Jet pipe

5.0 Electric box

1.0 Housing

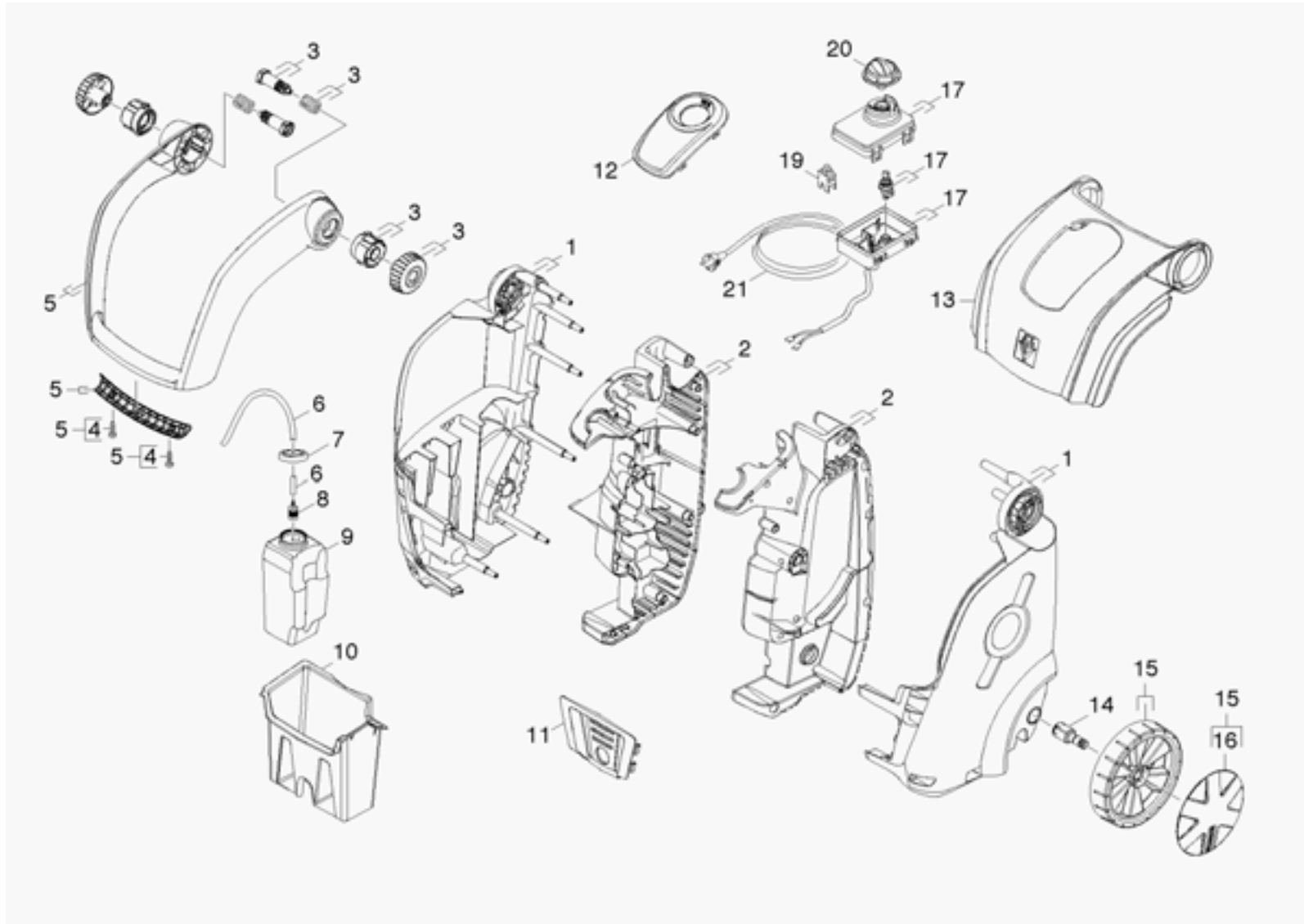

1.0 Housing

POS	DESCRIPTION ADDITIONAL INFORMATIONS	PART NO	QTY.	FROM SER.NR.	UP TO SER. NR.
1	Housing complete	90013420	1		
2	Housing complete	90013430	1		
3	Turning knob complete	90013410	2		
4	Screw Hi-Lo d.4x22 Torx-d.7,5	90861730	2		
5	Handhold complete	90013440	1		
6	Hose DN 5	63882160	1		
	TO ORDER AS CUT GOODS				
7	VALVE	64120570	1		
8	Filter with weight	57316090	1		
9	Tank	90371050	1		
10	Tank holder	90370920	1		
11	Covering cap	90013470	1		
12	Switch faceplate K3	90371740	1		
13	Cover complete	90013450	1		
14	Axle	90371030	2		
15	Spare parts set wheel	28848600	1		
16	Spare parts set wheel cab	28848610	1		
17	Electric box complete	90013490	1		
19	SWITCH	90850340	1		
20	Handle	90370110	1		
21	Cable with plug 1.636-105.0	90841910	1		
21	Cable with plug 1.636-107.0	90841940	1		
21	Cable with plug 3X16 AWG *CA x OPEN ME 1.636-104.0	90841970	1		

2.0 Pump set

2.1 Housing

2.2 Thrust guidance



2.1 Housing

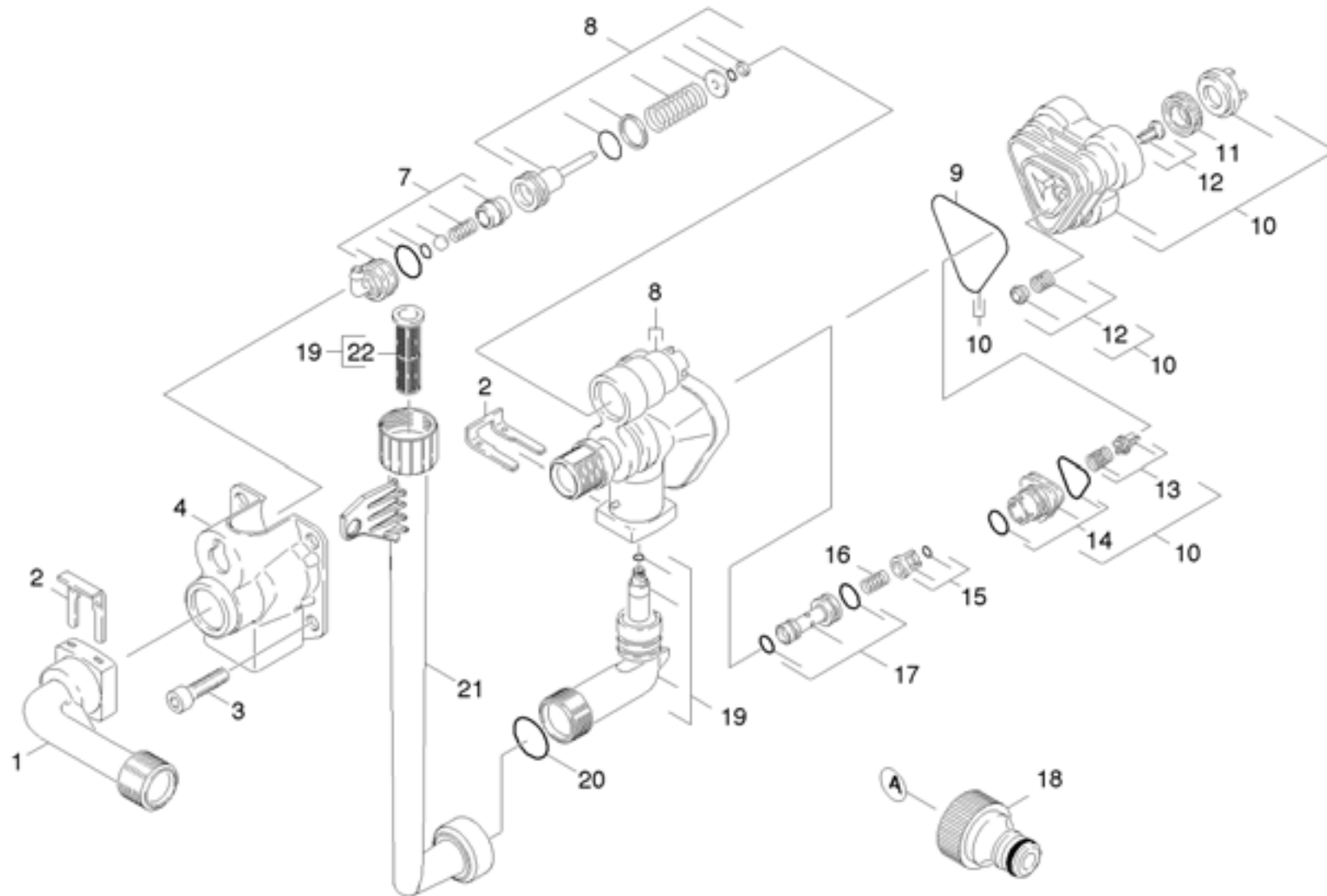

2.1 Housing

POS	DESCRIPTION ADDITIONAL INFORMATIONS	PART NO	QTY.	FROM SER.NR.	UP TO SER. NR.
1	Outlet fitting upright	90367030	1		
2	Metal fork	90391480	2		
3	Screw M 8x55 Class 8.8	90862000	4		
4	Cover	90391660	1		
7	Detergent fitting assembly	90112850	1		
8	Spare parts set control head	90012670	1		
9	Form seal	90814220	1		
10	Spare parts set cylinder head	90012150	1		
11	Water sealing d.12x20x5	63628750	3		
12	Moulded part complete SET CONSISTS OF 3X MACHINED PART COMPL.	90011100	1		
13	VENTILSET SET CONSISTS OF 3X MACHINED PART COMPL.	90011490	1		
14	JOINING PIECE	90011060	1		
15	CAGE	90011070	1		
16	Spring	90470260	1		
17	INJECTOR	90011080	1		
18	Connection 3/4" 1.636-107.0	63898700	1		
19	ET-SET	90012660	1		
20	O-Ring d.17,86x2,62	90814200	1		
21	Tube water intake 1.636-104.0 /-105.0	90121820	1		
21	Tube water intake 1.636-107.0	90370930	1		
22	Fine filter	57315980	1		

2.2 Thrust guidance

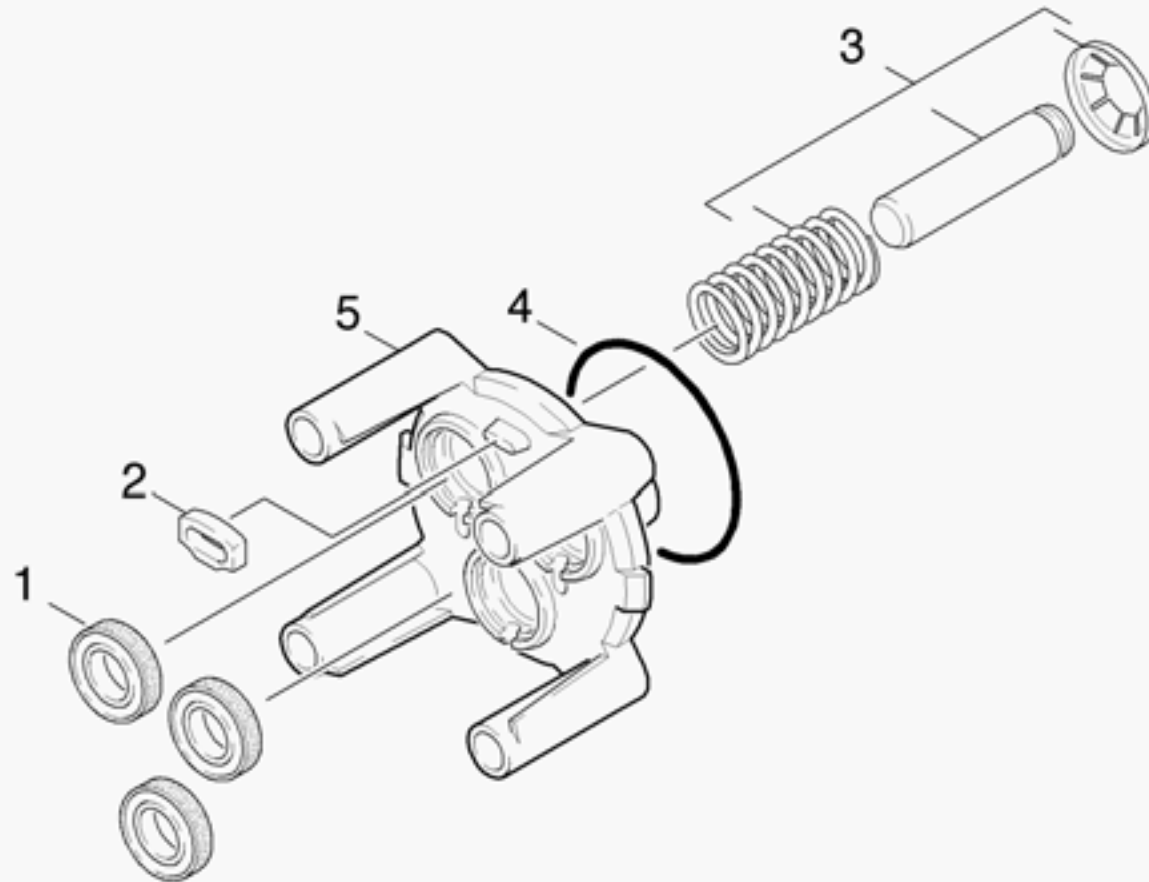

2.2 Thrust guidance

POS	DESCRIPTION ADDITIONAL INFORMATIONS	PART NO	QTY.	FROM SER.NR.	UP TO SER. NR.
1	SEAL	69640260	3		
2	Spacer - Seal	90480710	1		
3	Piston completely SET CONSISTS OF 3X PISTON COMPL.	90013200	1		
4	O-Ring seal 62x3 NBR 70Shore	90804260	1		
5	Piston guidance	90420350	1		

3.0 Motor

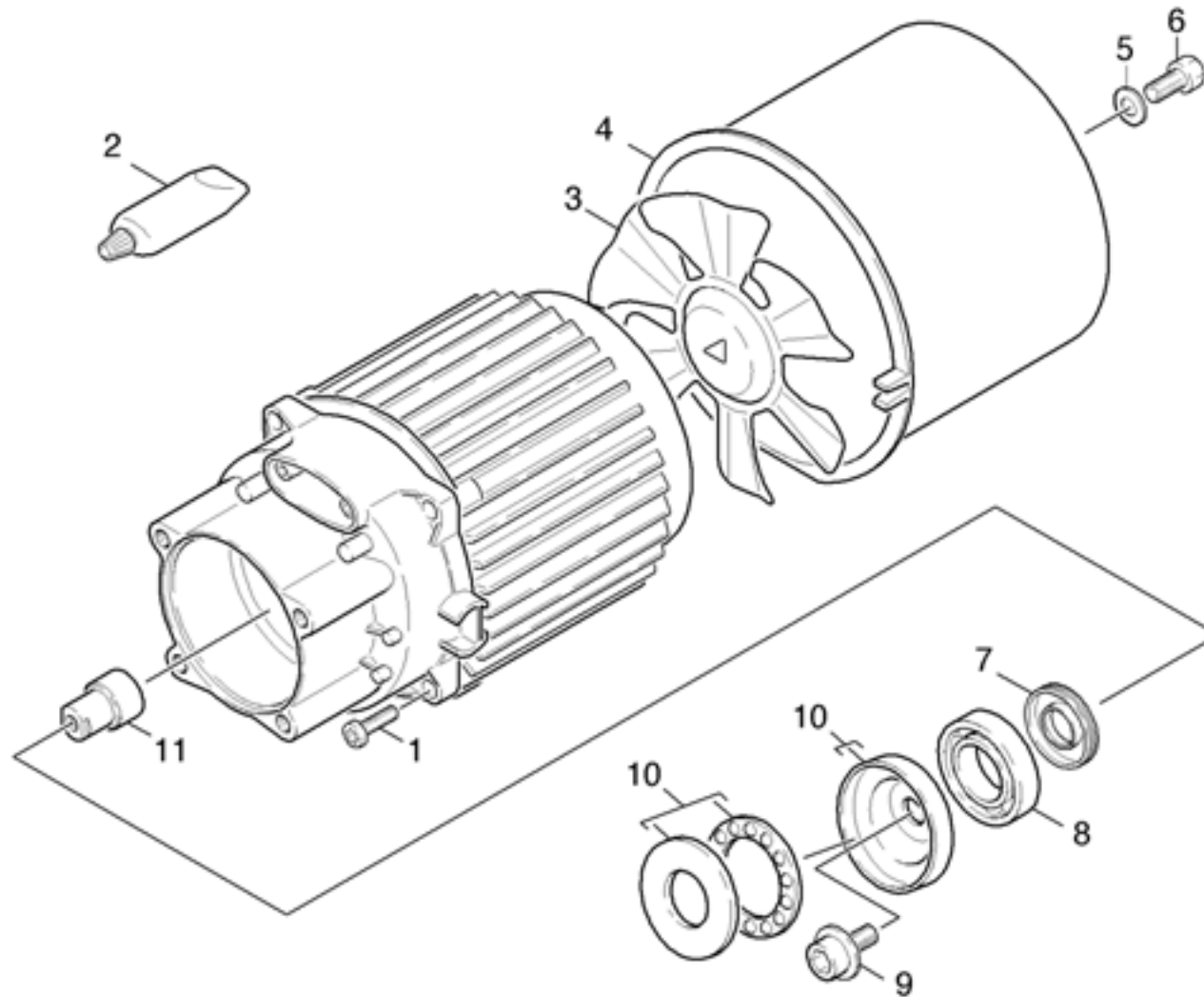

3.0 Motor

POS	DESCRIPTION ADDITIONAL INFORMATIONS	PART NO	QTY.	FROM SER.NR.	UP TO SER. NR.
2	Viscous oil 50ml	69640920	1		
3	Blower wheel	90391880	1		
4	HOUSING	69640900	1		
5	Serrated lock washer A8,4-FSt-A3E DIN67	73122330	1		
6	Hexagonal head screw M8x16-8.8-A2E ISO	73043950	1		
7	ROTARY SHAFT SEAL 1.636-107.0	63670970	1		
7	Rotary shaft seal 17x35x5 1.636-104.0 /-105.0	90780070	1		
8	Ball bearing 6303 -St DIN 625 1.636-104.0 /-105.0	74010100	1		
8	Ball bearing 6204-WAELZLAGST DIN 625 1.636-107.0	74011220	1		
9	Wobble plate screw class II isolation 1.636-107.0	90363880	1		
9	Wobble plate screw M8x16 1.636-104.0 /-105.0	90861690	1		
10	Swash plate 1.636-104.0 /-105.0	90013020	1		
10	Swash plate complete 1.636-107.0	90013880	1		
11	Bush	90363870	1		

4.0 Accessories

4.1 Hand trigger gun

4.2 Jet pipe



4.1 Hand trigger gun

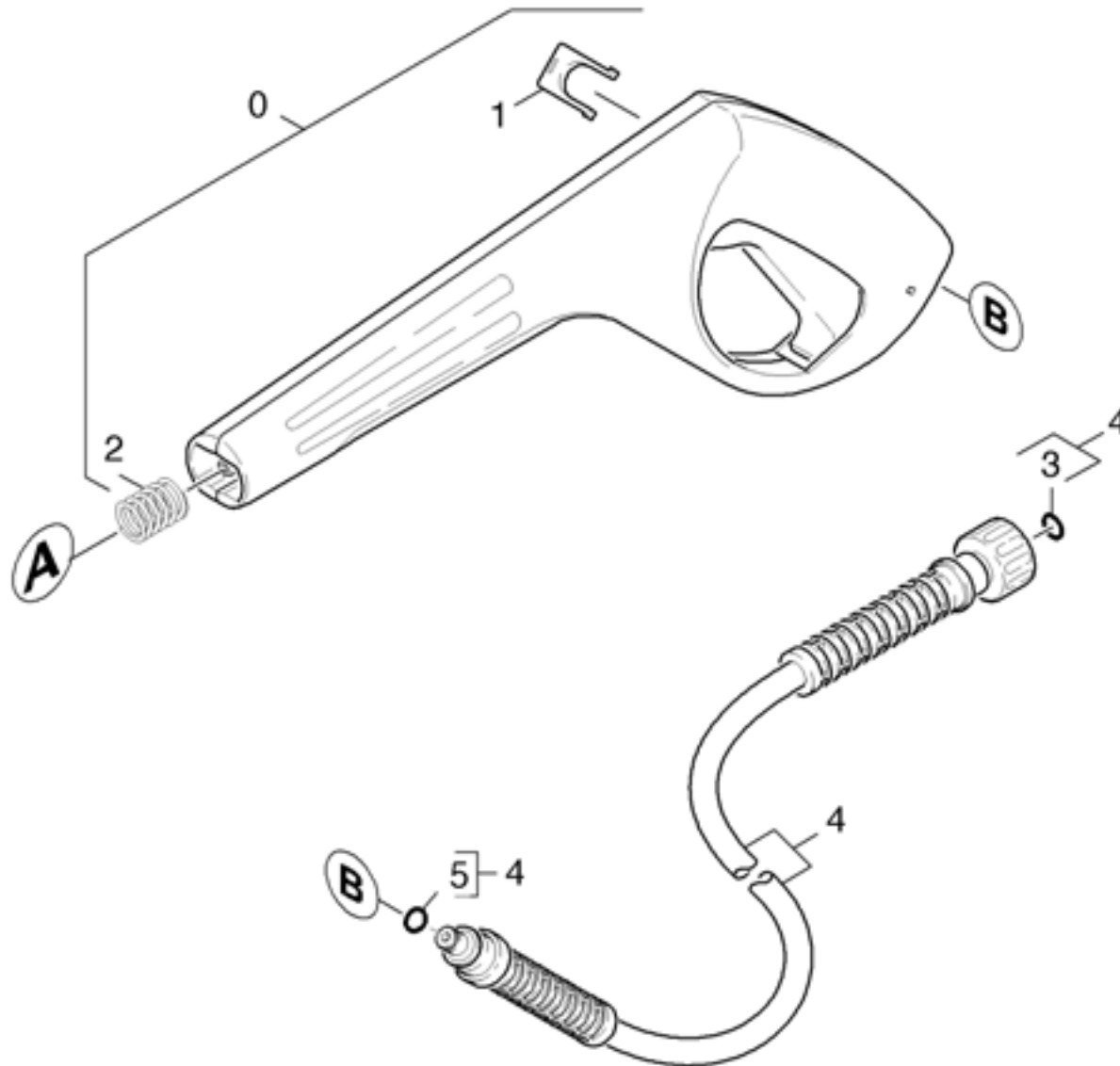

4.1 Hand trigger gun

POS	DESCRIPTION ADDITIONAL INFORMATIONS	PART NO	QTY.	FROM SER.NR.	UP TO SER. NR.
0	PISTOL	47753890	1		
1	CLAMP	50371370	1		
2	Pressure spring	53324640	1		
3	Spare part set O-Ring seal 5x-Kaercher	28802960	1		
4	High pressure hose 7,5m/13MPa Kär.,40°C,	90820660	1		
5	GASKET 6,75X 1,78	63631000	1		

4.2 Jet pipe

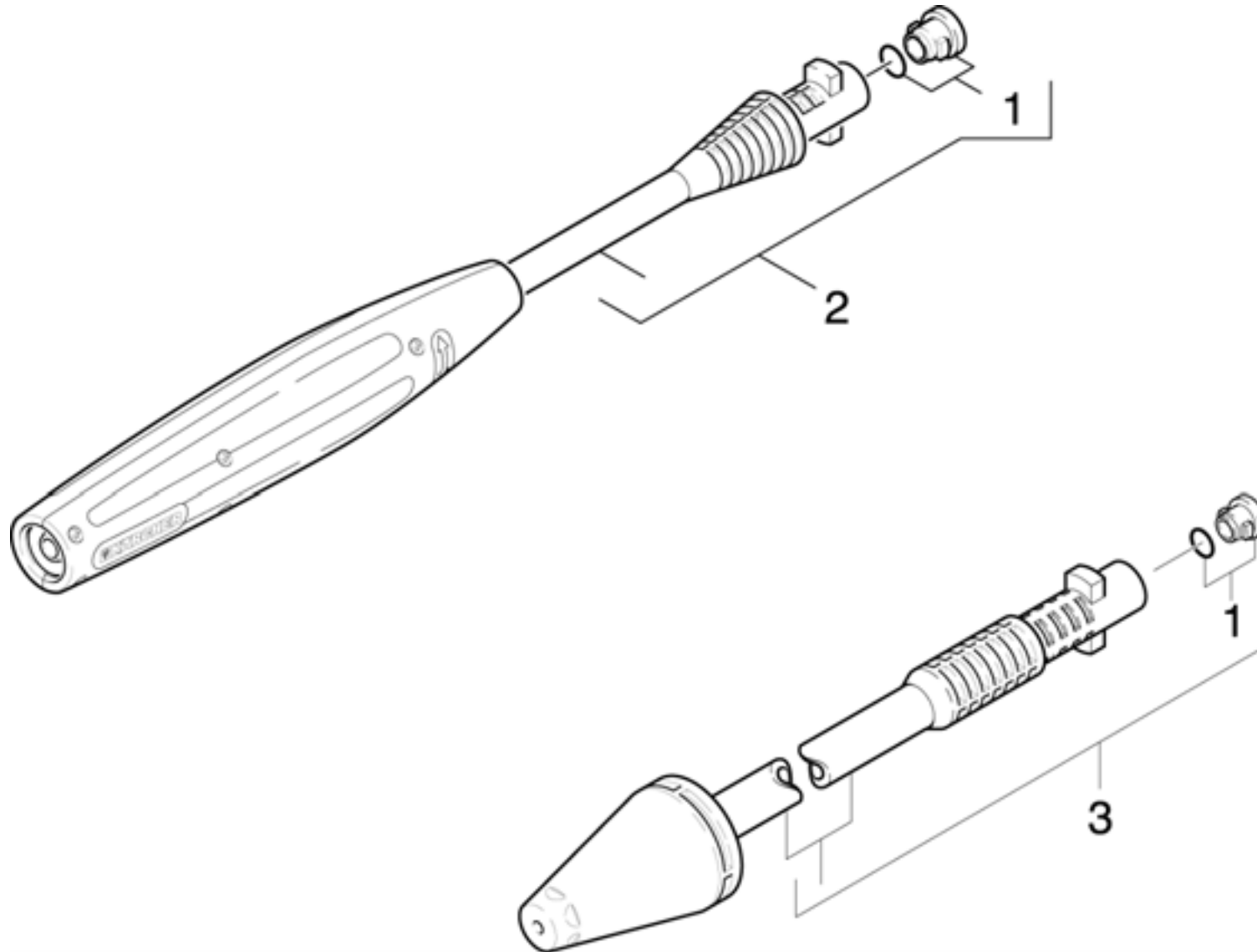

4.2 Jet pipe

POS	DESCRIPTION ADDITIONAL INFORMATIONS	PART NO	QTY.	FROM SER.NR.	UP TO SER. NR.
1	O-Ring seal set	26407290	1		
2	VPS K3 0287	47605340	1		
3	ROTARY NOZZLE	47639910	1		

5.0 Electric box

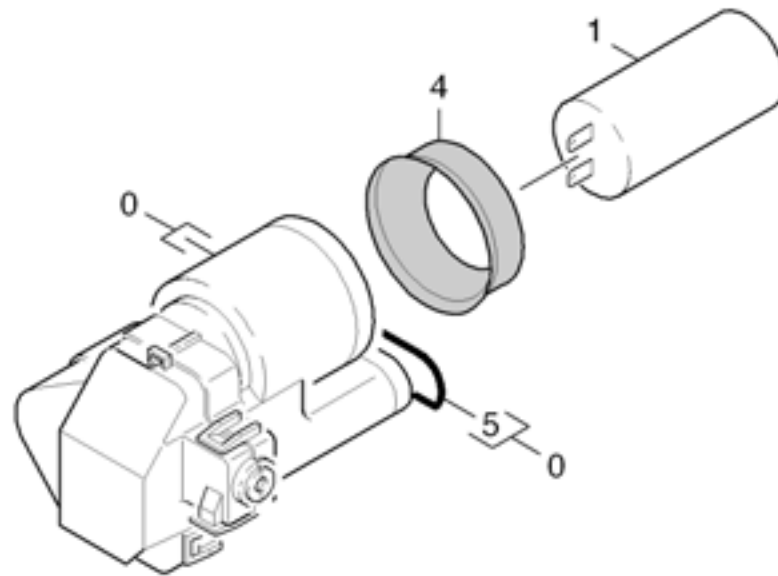

5.0 Electric box

POS	DESCRIPTION ADDITIONAL INFORMATIONS	PART NO	QTY.	FROM SER.NR.	UP TO SER. NR.
0	Electric box	90015720	1		
1	Capacitor 60 μ F	66611960	1		
4	Capacitor Sealing ring d.45, 70 Shore	90804210	1		
5	O-Ring d.20 x 2	90814170	1		