

**Ersatzteilliste
Spare Parts List
Liste des pièces de rechange**

HD 2500 G

1.194-112.0 HD 2500 G

GRUPPE: 1.0 EINZELTEILE
GROUP: 1.0 PIECE PARTS
GRUPPE: 1.0 PIECES CONSTITUANTES

A1

HD 2500 G

GRUPPE: 1.0 EINZELTEILE
GROUP: 1.0 PIECE PARTS
GRUPPE: 1.0 PIECES CONSTITUANTES

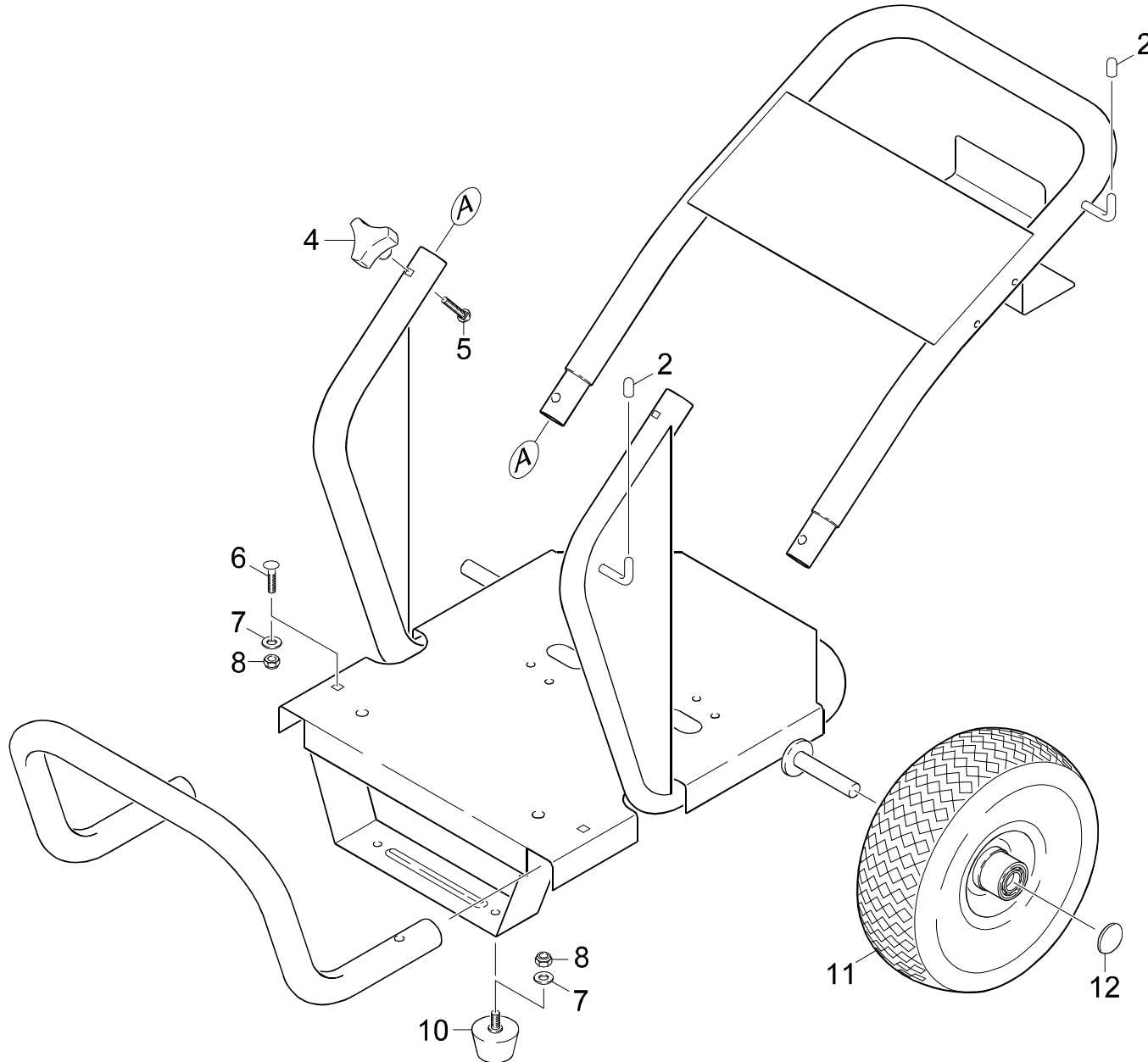

Symbolbeschreibung siehe M16 / symbol description see M16 / désignation de système voir M16 /

GRUPPE: 1.0 EINZELTEILE
GROUP: 1.0 PIECE PARTS
GRUPPE: 1.0 PIECES CONSTITUANTES

C1

HD 2500 G

POS. ITM. POS.	BENNENUNG DESCRIPTION DESIGNATION	TEILE-NR. PART-NO. NO.PIECE	STCK QTY. NBR.
2	GUMMISTOPFEN / PLUG / BOUCHON	9.183-103.0	2
4	STERNGRIFF / CONTROL KNOB / POIGNEE-ETOILE	9.182-354.0	2
5	FL.RD.SCHR 5/16X1,5 / SAUCER-HEAD SCREW / BOULON A TETE BOMBEE	9.196-304.0	2
6	FL.RD.SCHR 5/16X2,0 / SAUCER-HEAD SCREW / BOULON A TETE BOMBEE	9.196-305.0	2
7	SCHEIBE 8 / WASHER / RONDELLE	7.312-004.0	12
8	MUTTER / NUT / ECROU	9.197-002.0	12
10	GUMMIPUFFER / RUBBER BUFFER / BUTOIR CAOUTCHOUC	9.183-401.0	2
11	RAD DMR 260X84 / WHEEL / ROUE	9.189-007.0	2
12	KAPPE / CAP / CAPUCHON	9.182-004.0	2

"=> xxxxxx" = bis Werknummer / up to serial No. / jusqu' au No. de fabr. / "xxxxxx =>" = ab Werknummer / from serial No. / a partir du No. de fabr. /

GRUPPE: 2.0 PUMPENSATZ
GROUP: 2.0 PUMP SET
GRUPPE: 2.0 JEU (ENSEMBLE) DE POMPE

A2

HD 2500 G

GRUPPE: 2.0 PUMPENSATZ
GROUP: 2.0 PUMP SET
GRUPPE: 2.0 JEU (ENSEMBLE) DE POMPE

GRUPPE: 2.1 VENTILE
GROUP: 2.1 VALVE
GRUPPE: 2.1 SOUPAPES

B2

HD 2500 G

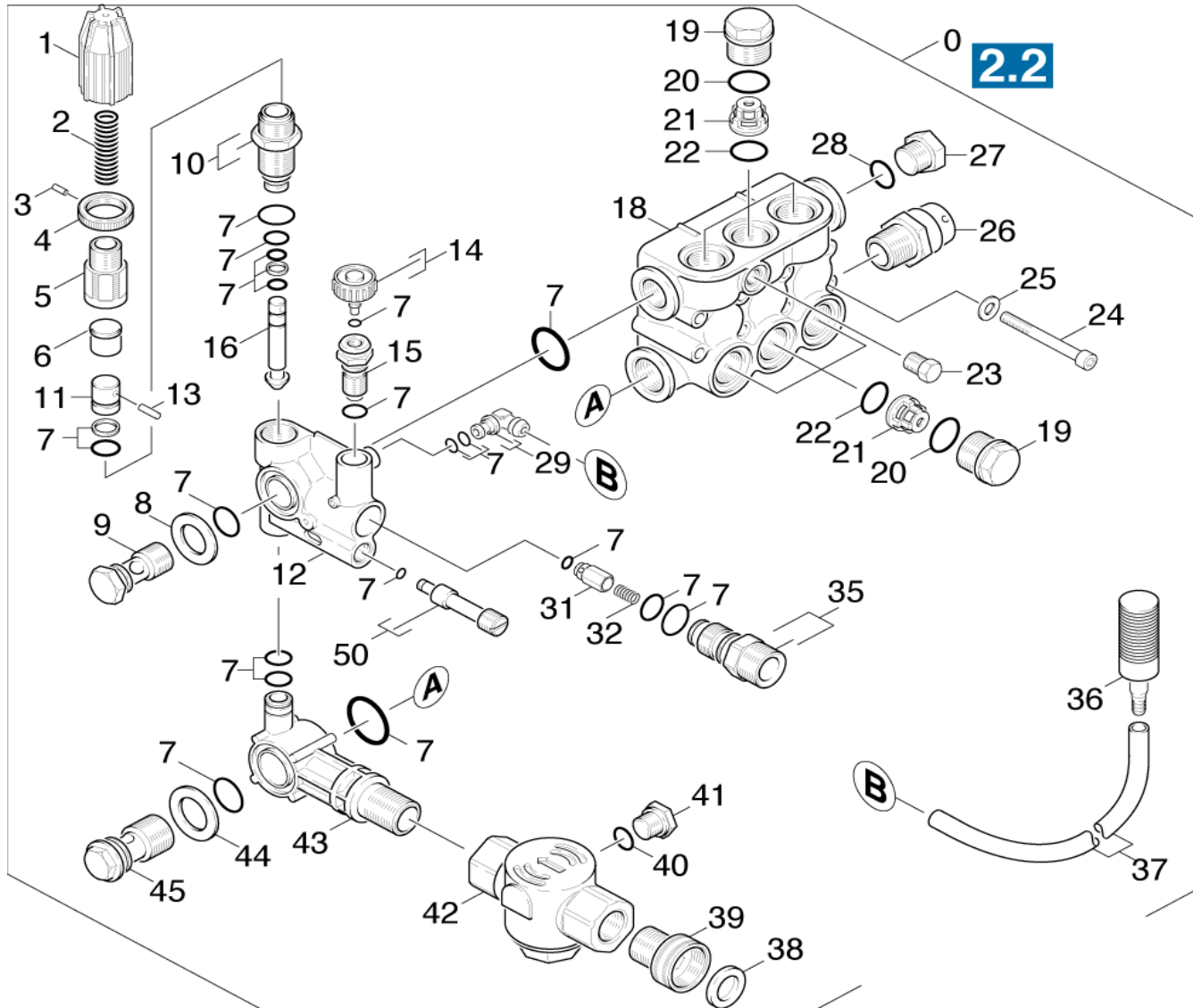

updated 16 Aug 2010

Symbolbeschreibung siehe M16 / symbol description see M16 / designation de système voir M16

GRUPPE: 2.1 VENTILE
 GROUP: 2.1 VALVE
 GROUPE: 2.1 SOUPAPES

C2

HD 2500 G

POS.	BENNENUNG	TEILE-NR.	STCK	POS.	BENNENUNG	TEILE-NR.	STCK
ITM.	DESCRIPTION	PART-NO.	QTY.	ITM.	DESCRIPTION	PART-NO.	QTY.
POS.	DESIGNATION	NO.PIECE	NBR.	POS.	DESIGNATION	NO.PIECE	NBR.
0	PUMPENSATZ / REPLACEMENT PUMP AR-XMV2.7G26DF25C / JEU (ENSEMBLE) DE POMPE		1	39*	WASSER MEERESARM-FILTER / WATER INLET FILTER / FILTRE D'ENTRÉE D'EAU	AR-7366	1
1*	GRIF / HANDLE / POIGNEE	AR-1080331	1	40*	FILTER-O-RING / FILTER O-RING / FILTRE BAQUE D'E D'ETANCHEITE	AR-3000	1
2*	FEDER / SPRING / RESSORT	AR-1080100	1				
3*	BOLZEN / BOLT / BOULON	AR-1080360	1	41*	STOPFEN / PLUG / BOUCHON	9.133-598.0	1
4*	SPANNRING / TENSION RING / ANNEAU TENDEUR	AR-1080350	1	42*	FORMTEIL / MOLDED PART / PREFORME	8.709-961.0	1
5*	VENTIL-SCHRAUBE / VALVE SCREW / VANNE VIS	AR-1080341	1	43*	FORMTEIL / MOLDED PART / PREFORME	AR-126589	1
6*	STOPFEN / PLUG / BOUCHON	AR-1260701	1	44*	SCHEIBE / WASHER / RONDELLE	AR-1260560	1
7*	O-RING SET / O-RING KIT / BAQUE D'ETANCHEITE	AR-2715	1	45*	FORMSCHRAUBE / SCREW / VIS	AR-2260420	1
8*	SCHEIBE / WASHER / RONDELLE	AR-1260570	1	50*	FORMTEIL / MOLDED PART / PREFORME	AR-1262800	1
9*	FORMSCHRAUBE / SCREW / VIS	AR-1540270	1	100*	VOLLSTÄNDIGE ENTLADER-VENTIL- VERSAMMLUNG / COMPLETE UNLOADER VALVE ASSEMBLY / ENSEMBLE COMPLET DE VANNE UNLOADER	8.712-575.0	1
10*	KOLBENFUEHRUNG / PISTON GUIDANCE / GARDE DE PISTON	AR-1260730	1				
11*	KOLBEN / PISTON / PISTON	AR-1080041	1				
12*	FORMTEIL / MOLDED PART / PREFORME	AR-1279010	1				
13*	FLANSCH / FLANGE / BRIDE	AR-178058	1				
14*	GRIF KPL / HANDLE COMPLETE / POIGNEE	AR-1269010	1				
15*	FORMSCHRAUBE / SCREW / VIS	AR-1269041	1				
16*	KOLBEN / PISTON / PISTON	AR-1080050	1				
18	ZYLINDERKOPF / CYLINDER HEAD / CULASSE	AR-1780380	1				
19	STOPFEN / VALVE CAP (PLUG) / BOUCHON	AR-1260162	6				
20	O-RING / O-RING / BAQUE D'ETANCHEITE	AR-960160	6				
21	VENTIL / VALVE / SOUPAPE	AR-1269050	6				
22	O-RING / O-RING / BAQUE D'ETANCHEITE	AR-880830	6				
23	STOPFEN / PLUG / BOUCHON	AR-620301	1				
24	FORMSCHRAUBE / SCREW / VIS	AR-1322730	8				
25	SCHEIBE / WASHER / RONDELLE	AR-1381550	8				
26	THERMISCHE SICHERHEITSVENTIL / THERMAL RELIEF VALVE / SOUPAPE DE THERMIQUE	9.802-182.0	1				
27	STOPFEN / PLUG / BOUCHON	AR-1980740	1				
28	O-RING / O-RING 14.0x1.78 / BAQUE D'ETANCHEITE	AR-740290	1				
29	FORMTEIL / MOLDED PART / PREFORME	AR-1260670	1				
31*	TRAP-VENTIL / TRAP VALVE / SOUPAPE DE RECOUVREMENT	AR-1540170	1				
32*	FEDER / SPRING / RESSORT	9.558-556.0	1				
35*	FORMTEIL / MOLDED PART / PREFORME	AR-1270100	1				
36	CHEMISCHE FILTER / CHEMICAL FILTER / FILTRE CHIMIQUE	4.862-032.0	1				
37	CHEMISCHE SCHLAUCH / CHEMICAL HOSE (36") / TUYAU CHIMIQUE	9.162-101.0	1				
38*	SCHLAUCH-DICHTUNG / HOSE GASKET / LE JOINT D'ÉTANCHÉITÉ DE TUYAU	5.364-129.0	1				

updated 16 Aug 2010

"=> XXXXXX" = bis Werknummer / up to serial No. / jusqu' au No. de fabr. / "xxxxxx =>" = ab Werknummer / from serial No. / a partir du No. de fabr. /

GRUPPE: 2.2 KOLBEN
GROUP: 2.2 PISTON
GRUPPE: 2.2 PISTON

D2

HD 2500 G

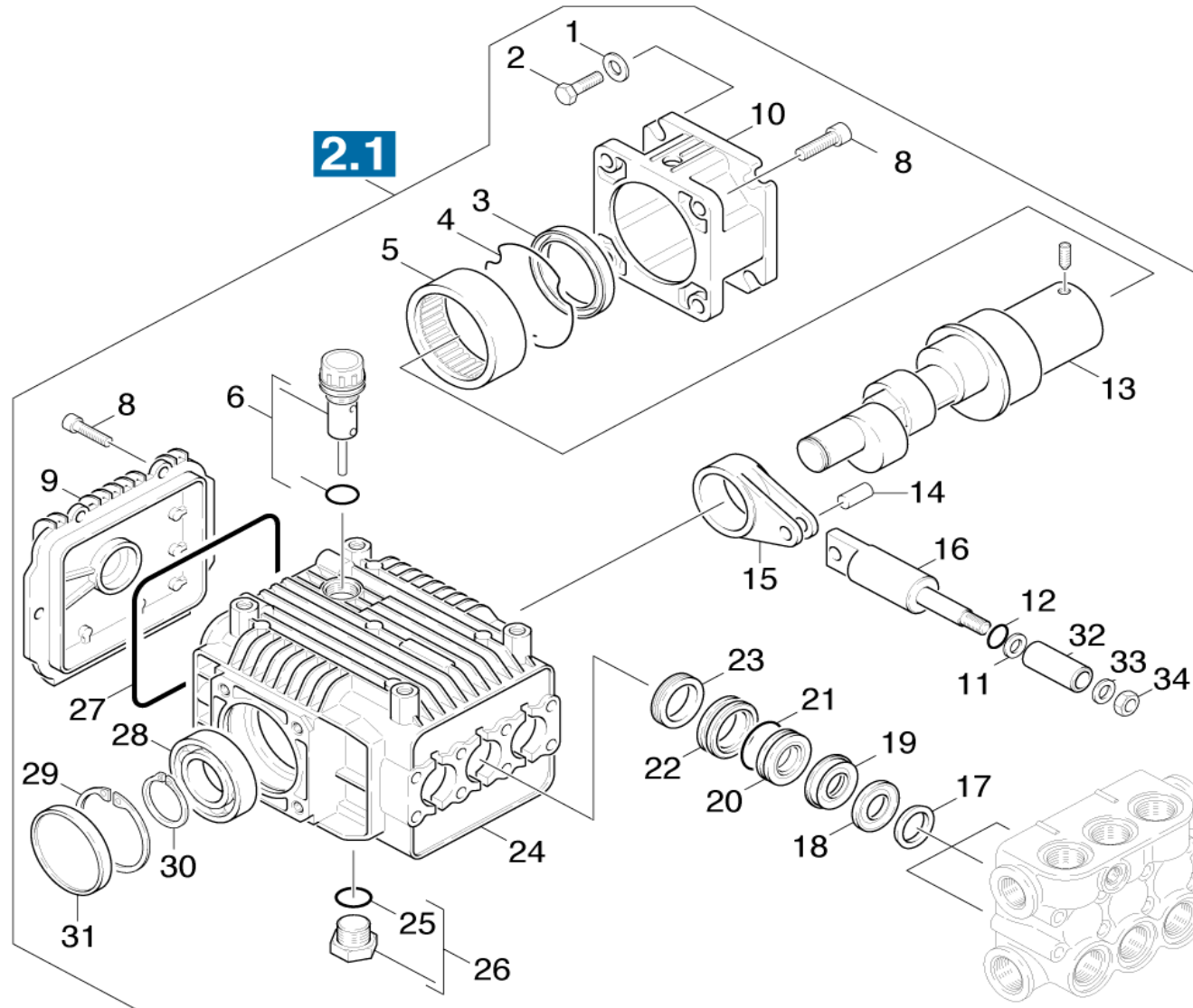

updated 16 Aug 2010

Symbolbeschreibung siehe M16 / symbol description see M16 / designation de systeme voir M16

GRUPPE: 2.2 KOLBEN
GROUP: 2.2 PISTON
GRUPPE: 2.2 PISTON

E2

HD 2500 G

POS.	BENNENNUNG	TEILE-NR.	STCK	POS.	BENNENNUNG	TEILE-NR.	STCK
ITM.	DESCRIPTION	PART-NO.	QTY.	ITM.	DESCRIPTION	PART-NO.	QTY.
POS.	DESIGNATION	NO.PIECE	NBR.	POS.	DESIGNATION	NO.PIECE	NBR.
1	SCHEIBE / WASHER / RONDELLE	AR-820440	4	34	MUTTER / NUT M8 / ÉCROU	AR-1260110	3
2	FORMSCHRAUBE / SCREW / VIS	AR-180030	4				
3	GEMEINSAME RING / JOINT RING / ANNEAU COMMUNE	AR-480671	1				
4	SPANNRING / TENSION RING / ANNEAU DE TENSION	AR-1321080	1				
5	LAGER / BEARING / ROULEMENT	AR-1321190	1				
6	ÖL-DIP-STICK / OIL DIP STICK / HUILE TREMPETTE BÂTON	AR-880130	1				
8	FORMSCHRAUBE / SCREW M6x16 / VIS	AR1200430	8				
9	ABDECKUNG / COVER / COUVRIR	AR-1789010	1				
10	FLANSCH / FLANGE / BRIDE	AR-1780580	1				
11	STÜTZRING / SUPPORT RING / BAGUE D'APPUI	AR-1260091	3				
12	O-RING / O-RING 4.48x1.78 / BAQUE D'ETANCHEITE	AR-480480	3				
13	WELLE / SHAFT / ARBRE	9.133-596.0	1				
	MÜSSEN ÜBERPRÜFEN WELLENGRÖÖE FÜR RICHTIGE TEIL # /						
	MUST CHECK SHAFT SIZE FOR CORRECT PART # /						
	DOIT VÉRIFIER LA TAILLE DE L'ARBRE POUR LA BONNE PIÈCE #						
14	KOLBEN-PIN / PISTON PIN / BROCHE DE PISTON	AR-1780050	3				
15	CON-STAB / CON ROD / ROD CON	AR-1780040	3				
16	KOLBEN / PISTON / PISTON	AR-1780060	3				
17	STÜTZRING / SUPPORT RING / BAGUE D'APPUI	AR-1780130	3				
18	HOHE DRUCKDICHTUNGEN VERPACKUNG / HIGH PRESSURE PACKING SEAL / HAUTE PRESSION D'EMBALLAGE SCELLÉ	AR-1260130	3				
19	KOLBEN-GUIDE / PISTON GUIDE / GUIDE DE PISTON	AR-1780090	3				
20	NIEDRIGE DRUCK-SIEGEL / LOW PRESSURE SEAL / FAIBLE PRESSION SCEAU	AR-1260440	3				
21	O-RING / O-RING 23.52x1.78 / BAQUE D'ETANCHEITE	AR-770260	3				
22	HINTEN KOLBEN-GUIDE / REAR PISTON GUIDE / GUIDE DU PISTON ARRIÈRE	AR-1780100	3				
23	GEMEINSAME RING / JOINT RING / ANNEAU COMMUNE	AR-1260460	1				
24	PUMPENGHÄUSE / PUMP BODY / CORPS DE POMPE	AR-1780010	1				
25	O-RING / O-RING 14.0x1.78 / BAQUE D'ETANCHEITE	AR-740290	1				
26	STOPFEN / PLUG / BOUCHON	AR-1980740	1				
27	DICHTUNG / GASKET / JOINT D'ÉTANCHÉITÉ	AR-1780510	1				
28	LAGER / BEARING / ROULEMENT	AR-1780490	1				
29	FEDERRING / SPRING RING / ANNEAU DE PRINTEMPS	AR-1260790	1				
30	FEDERRING / SPRING RING / ANNEAU DE PRINTEMPS	AR-1780550	1				
31	ABDECKUNG / COVER (CAP) / COUVRIR	AR-1266740	1				
32	KOLBEN / PLUNGER (SLEEVE) / PISTON	AR-1780070	3				
33	KOLBEN-WASCHMASCHINE / PISTON WASHER / PISTON LAVE-GLACES	AR-1260100	3				

updated 16 Aug 2010

"=> XXXXXX" = bis Werknummer / up to serial No. / jusqu' au No. de fabr. / "xxxxxx =>" = ab Werknummer / from serial No. / a partir du No. de fabr. /

GRUPPE: 3.0 MOTOR
GROUP: 3.0 MOTOR
GRUPPE: 3.0 MOTEUR

A3

HD 2500 G

GRUPPE: 3.0 MOTOR
GROUP: 3.0 MOTOR
GRUPPE: 3.0 MOTEUR

GRUPPE: 3.1 MOTOR
GROUP: 3.1 MOTOR
GRUPPE: 3.1 MOTEUR

B3

HD 2500 G

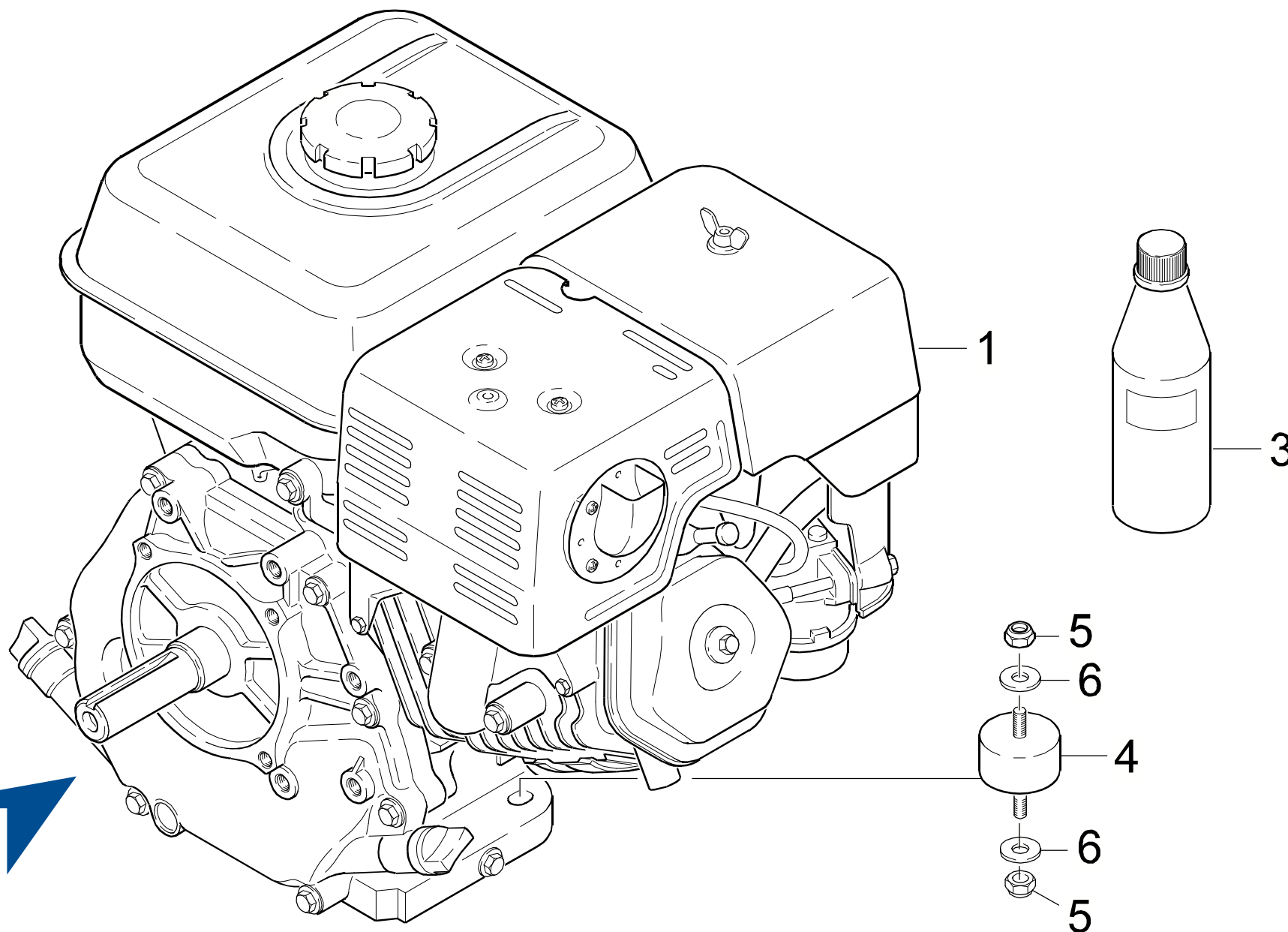

Symbolbeschreibung siehe M16 / symbol description see M16 / désignation de système voir M16 /

GRUPPE: 3.1 MOTOR
GROUP: 3.1 MOTOR
GRUPPE: 3.1 MOTEUR

C3

HD 2500 G

POS.	BENNENUNG	TEILE-NR.	STCK
ITM.	DESCRIPTION	PART-NO.	QTY.
POS.	DESIGNATION	NO.PIECE	NBR.
1	MOTOR HONDA 6.5HP / MOTOR / MOTEUR	9.194-058.0	1
3	MOTORENOEL 1L / ENGINE OIL / HUILE (MOTEUR)	6.288-050.0	1
4	ABSTANDSHALTER / SPACER / PINECE INT.	9.183-403.0	4
5	MUTTER / NUT / ECROU	9.197-002.0	12
6	SCHEIBE 8 / WASHER / RONDELLE	7.312-004.0	12

"=> xxxxxx" = bis Werknummer / up to serial No. / jusqu' au No. de fabr. / "xxxxxx =>" = ab Werknummer / from serial No. / a partir du No. de fabr. /

GRUPPE: 4.0 ZUBEHOER
GROUP: 4.0 ACCESSORIES
GRUPPE: 4.0 ACCESSOIRES

A4

HD 2500 G

GRUPPE: 4.0 ZUBEHOER
GROUP: 4.0 ACCESSORIES
GRUPPE: 4.0 ACCESSOIRES

GRUPPE: 4.1 ZUBEHOER
GROUP: 4.1 ACCESSORIES
GRUPPE: 4.1 ACCESSOIRES

B4

HD 2500 G

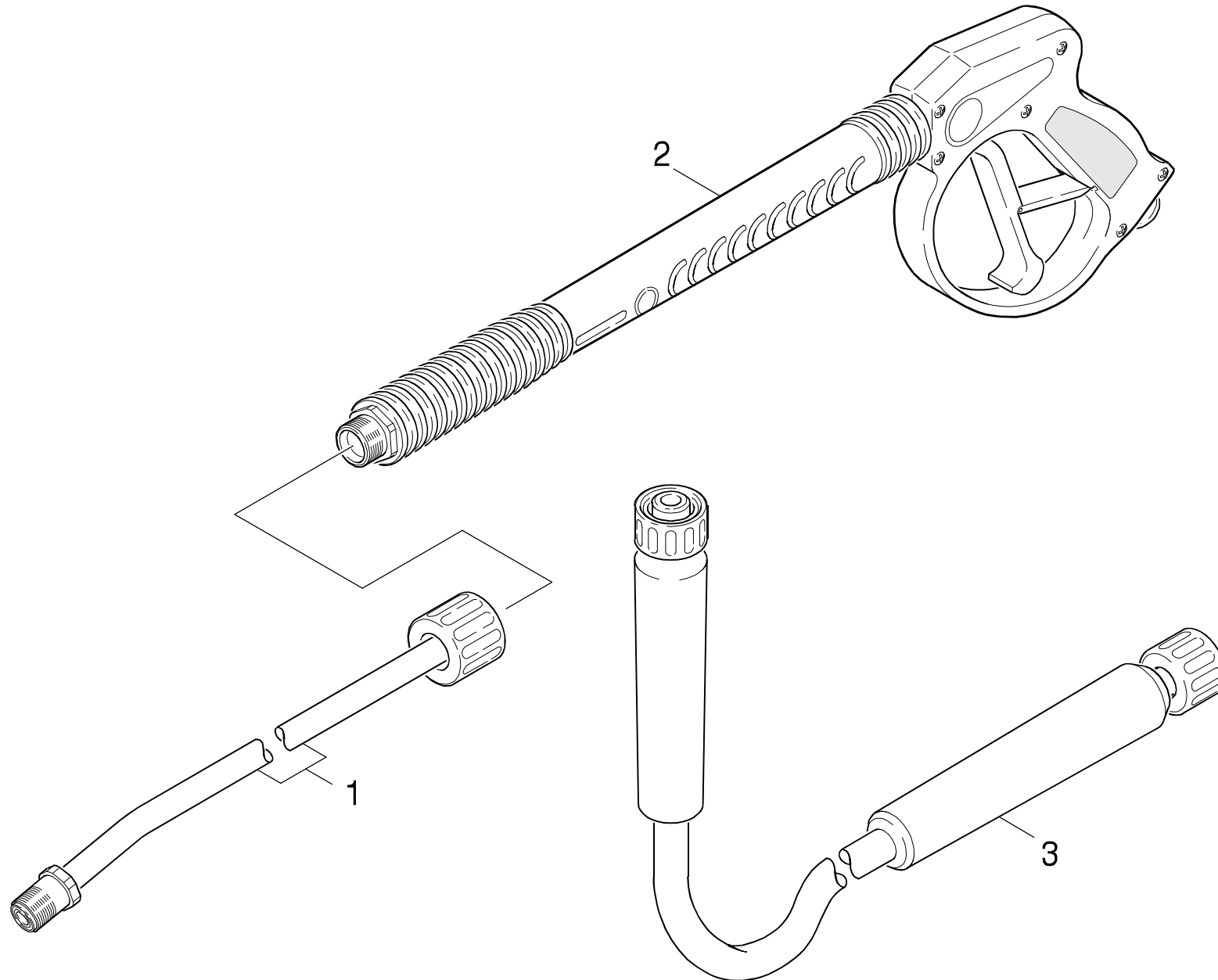

Symbolbeschreibung siehe M16 / symbol description see M16 / désignation de système voir M16 /

GRUPPE: 4.1 ZUBEHOER
GROUP: 4.1 ACCESSORIES
GRUPPE: 4.1 ACCESSOIRES

C4

HD 2500 G

POS.	BENNENNUNG	TEILE-NR.	STCK
ITM.	DESCRIPTION	PART-NO.	QTY.
POS.	DESIGNATION	NO.PIECE	NBR.
1	STRAHLROHR / JET PIPE / LANCE D'INCENDIE	9.112-504.0	1
2	HANDSPRITZPISTOLE / TRIGGER GUN / POIGNEE PISTOLET	9.112-009.0	1
3	HD-SCHLAUCH / HIGH PRESSURE HOSE / TUYAU FLEXIBLE HAUTE PRE.	9.162-312.0	1

"=> xxxxxx" = bis Werknummer / up to serial No. / jusqu' au No. de fabr. / "xxxxxx =>" = ab Werknummer / from serial No. / a partir du No. de fabr. /

GRUPPE: 4.2 DREIFACHDUESE
GROUP: 4.2 TRIPLE JET NOZZLE
GRUPPE: 4.2 GICLEUR TRIPLE

D4

HD 2500 G

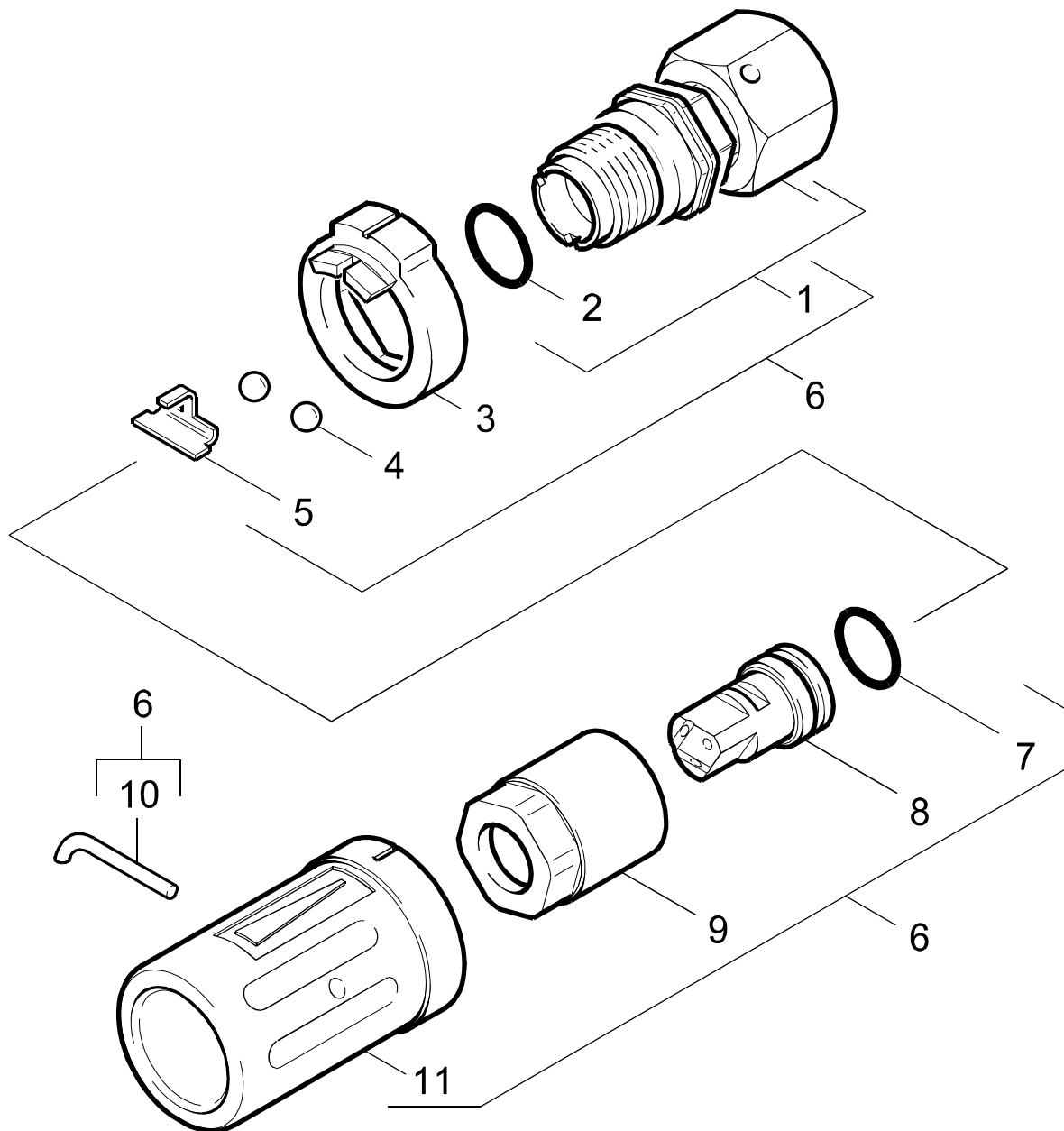

Symbolbeschreibung siehe M16 / symbol description see M16 / désignation de système voir M16 /

GRUPPE: 4.2 DREIFACHDUESE
GROUP: 4.2 TRIPLE JET NOZZLE
GROUPE: 4.2 GICLEUR TRIPLE

E4

HD 2500 G

POS. ITM. POS.	BENNENNUNG DESCRIPTION DESIGNATION	TEILE-NR. PART-NO. NO.PIECE	STCK QTY. NBR.
1	SCHRAUBSTUTZEN / SCREW UNION / RACCORD FILETE	4.402-042.0	1
2	O-RING 14,0 X 2,5 / GASKET / BAQUE D'ETANCHEITE	6.362-460.0	1
3	FORMTEIL / MOULDED PART / PREFORME	5.030-528.0	1
4	KUGEL 5,0 / BALL / BOULE	7.401-902.0	2
5	HALTER / BRACKET / FIXATION	5.042-405.0	1
6	DREIFACHDUESE 033 / TRIPLE JET NOZZLE / GICLEUR TRIPLE	4.763-259.0	1
7	O-RING 12,42X 1,78 / GASKET / BAQUE D'ETANCHEITE	6.362-480.0	1
8	DREIFACHDUESE 033 / TRIPLE JET NOZZLE / GICLEUR TRIPLE	6.415-689.0	1
9	6KT-MUTTER / HEXAGON NUT / ECROU HEXAGONAL	5.311-117.0	1
10	HAKEN / HOOK / PATERE	5.037-059.0	1
11	SCHUTZTEIL / PROTECTION PART / PARTIE PROTECTEUR	5.394-269.0	1

"=> xxxxxx" = bis Werknummer / up to serial No. / jusqu' au No. de fabr. / "xxxxxx =>" = ab Werknummer / from serial No. / a partir du No. de fabr. /

Bestellhinweis

Bei Ihrer Bestellung sind unbedingt anzugeben :

1.	2.	3.	4.	5.
Gerätetyp Machine model Type d'appareils	Herstell-Nr. Serial-No. No. de série	Benennung Description Désignation	Teile-Nr. Part No. Référence	Stückzahl Piece No. Quantité

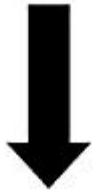

**siehe Typenschild
see name-plate
voir plaque signalétique**



**siehe Ersatzteilliste
see spare parts list
voir liste des pièces de rechange**

- Die Ersatzteile, welche als Meterware geliefert werden, sind auf Einbaulänge selbst zu kürzen. Ebenso sind die Stückzahlen in den jeweiligen Gruppen als Mindestbestellmengen = 1m angegeben und können je nach Bedarf auf weitere volle Meterzahlen erhöht und bestellt werden.
- Spare Parts which are delivered as cut goods have to be shortened to installation length. The quotation of quantity in each group refers to the minimum order quantity = 1m and may be ordered and raised to further full metre-values according to demand
- Les pièces de rechange qui sont livrées comme marchandise au mètre sont à raccourcir selon la longueur d'installation. Les indications de quantité dans chaque group se réfèrent à des valeurs de mètre de plus.
- Diese Ersatzteilliste erscheint in gedruckter Form sowie als Mikrofiche. Bei Querverweisen bezieht sich die Angabe "Seitenzahl" auf die gedruckte Ersatzteilliste und die Angabe "Bildtafel" auf die Mikrofichenausgabe.
- This spare parts list is published both in printed form and as a microfiche. In the cross-references, "page number" refers to the printed spare parts list and "display table" to the microfilm edition.
- Cette liste de pièces de rechange est aussi bien imprimée que publiée sous forme de microfiche. Les indications transversales renvoient au "numéro de page" sur la liste imprimée des pièces de rechange et à la "planche" sur la microfiche.

Bitte beachten Sie, daß der Teileumfang dieser Ersatzteilliste nicht unbedingt dem Lieferumfang Ihres Gerätes entspricht.

For your information: It could be that certain parts quoted in this spare parts list were not included with the machine delivery.

Pour votre information: il se peut que certaines pièces détachées mentionnées sur la liste ne vous aient pas été livrées avec l'appareil.

Die in dieser Ersatzteilliste nicht aufgeführten Einzelteile, bestellen Sie bitte direkt beim Vertragskundendienst des jeweiligen Herstellers.

Please order the individual parts not included in this assembly directly with the contract aftersales service of the manufacturer in question.

Veillez s'il vous plaît, commander les pièces détachées qui ne sont indiquées dans notre liste des pièces détachées, directement auprès du service après-vente des fabricants en question.

Bei Bestellung von lackierten Teilen, welche in der Ersatzteilliste nicht in verschiedenen Farben ausgewiesen sind, ist zusätzlich die Farbnummer oder Farbe mit anzugeben. Diese finden Sie auf dem Typenschild oder Farbschild Ihres Gerätes.

Upon ordering of varnished parts which are not mentioned in the spare parts list as parts with different colors, kindly additionally mention the number of the color. It can be seen on the type plate of the color plate of your machine.

Commandant des parts vernissés qui ne sont pas mentionnés comme parts avec une couleur différente dans la liste des pièces détachées, veuillez mentionner de plus le numéro de la couleur. Il se trouve sur la plaque signalétique ou la plaque de couleur de votre machine.

Auflistungen von Einzelteilen bei Ersatzteil - u. Pumpensets sind in der Reihe "16" einzusehen, bzw. direkt unter dem entsprechenden Set aufgelistet.

Listings of single parts upon spare parts kits and pump kits can be seen in row "16" or directly listed below the corresponding kit.
Des établissements des pièces détachées en ce qui concerne les kits des pièces de rechange et les kits de pompes, peuvent être vus à la ligne "16" ou ils sont répertoriés directement au-dessous du jeu correspondant.

Technische Änderungen im Rahmen der Weiterentwicklung sowie das Recht der ausschließlichen Auswertung unseres geistigen Eigentums behalten wir uns vor. Vervielfältigung und Nachdruck nur mit Genehmigung und Urheberhinweis möglich.

We reserve the right to make technical changes in the course of development work and the right to make exclusive use of our intellectual property. This spare parts list may be duplicated or reprinted only with our approval and with acknowledgement of our copyright.

Nous nous réservons le droit de toutes modifications techniques dans le cadre du perfectionnement des mises au point ainsi que le droit de la mise en valeur exclusive de notre propriété intellectuelle. Polycopie et reproduction exclusivement après accord et avec mention de l'auteur.

GRUPPE:	1.0 EINZELTEILE	A1-C1
GROUP:	1.0 PIECE PARTS	
GRUPPE:	1.0 PIECES CONSTITUANTES	
GRUPPE:	2.0 PUMPENSATZ	A2-G2
GROUP:	2.0 PUMP SET	
GRUPPE:	2.0 JEU (ENSEMBLE) DE POMPE	
GRUPPE:	3.0 MOTOR	A3-E3
GROUP:	3.0 MOTOR	
GRUPPE:	3.0 MOTEUR	
GRUPPE:	4.0 ZUBEHOER	A4-E4
GROUP:	4.0 ACCESSORIES	
GRUPPE:	4.0 ACCESSOIRES	



BEISPIEL: VERSION 1
EXAMPLE: VERSION 1
EXEMPLE: VERSION 1

3.0

BEISPIEL: SIEHE IN GRUPPE 3
EXAMPLE: SEE IN GROUP 3
EXEMPLE: VOIR EN GROUPE 3



WICHTIGER HINWEIS
IMPORTANT REMARK
REMARCAQUAGE IMPORTANT

BESTELLHINWEIS SIEHE M15
EXAMPLE ORDER SEE M15
EXEMPLE DE COMMANDE VOIR M15

VARIANTENÜBERSICHT SIEHE L16
VARIANTS SURVEY SEE L16
VUE D'ENSEMBLE DE VARIANTS VOIR L16