

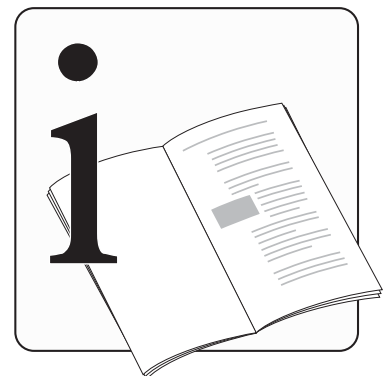

BR 400

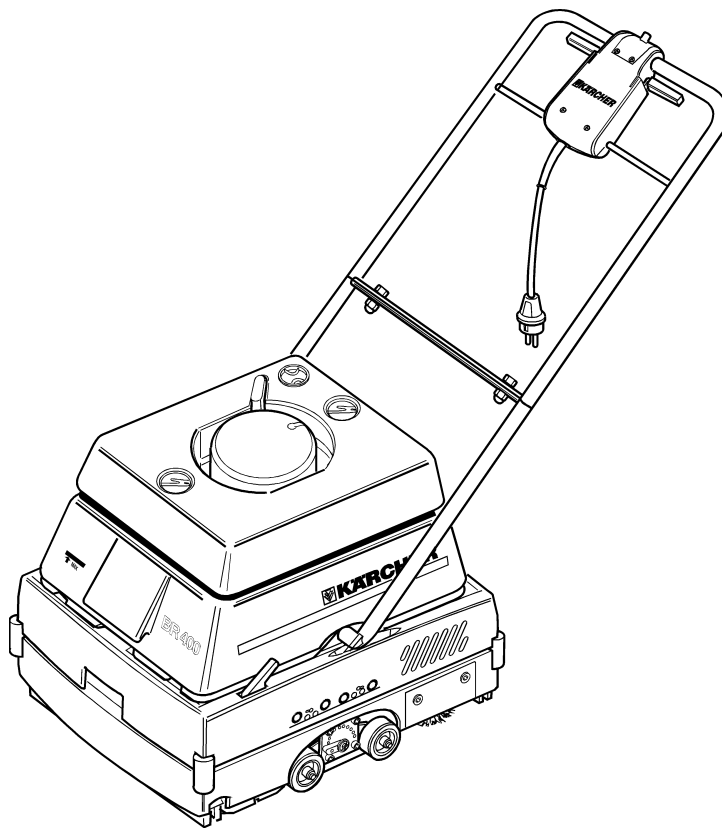

English	Operating Instructions Spare Parts List	Page 3 Page 42
Français	Notice d'instructions Liste des pièces de rechange	Page 16 Page 42
Español	Instrucciones de servicio Liste des pièces de rechange	Página 29 Página 42

Contents	IMPORTANT INFORMATION	5
	IMPORTANT SAFETY INSTRUCTIONS	5
	GROUNDING INSTRUCTIONS	6
	INTENDED USE	7
	1. Operation	8
	Attaching the push handle	8
	Transport position / working position	8
	Filling the detergent solution	8
	Operating in normal mode	9
	Emptying the dirty water tank	9
	Working with only brush operation	9
	Polishing	10
	Application	10
	Stopping operation	10
	Transporting the unit	10
	2. Care and maintenance	11
	Changing the brush rollers	11
	Changing the vacuum lips	11
	Protection against freezing	12
	Accessories	12
	Recommended detergents	12
	3. Technical data	13
	4. Troubleshooting	14

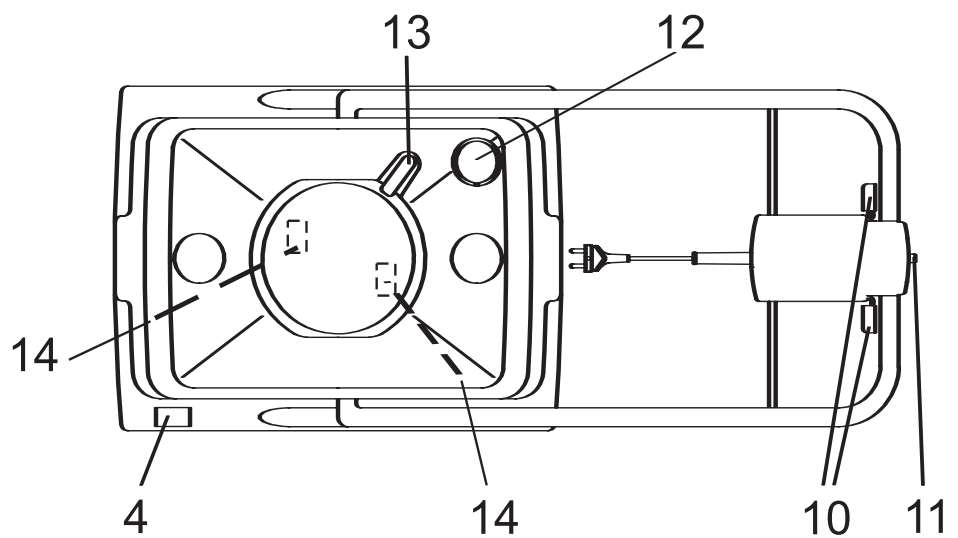
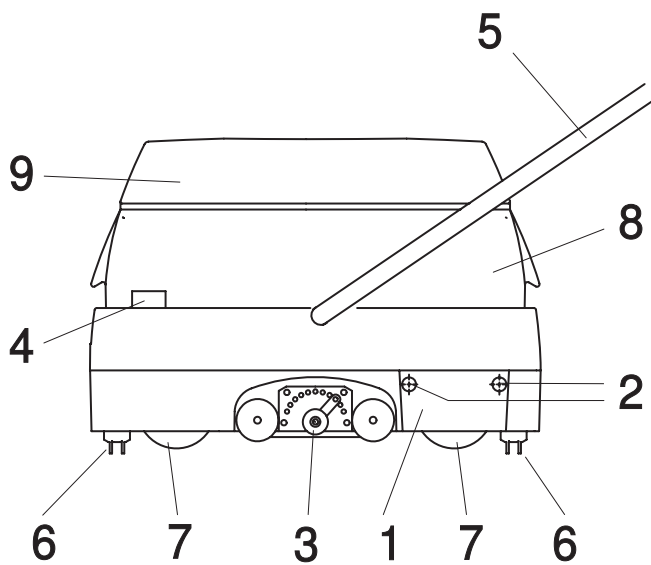

- 1 Cover for brush roller
- 2 Screws
- 3 Catch for transport and working position
- 4 Foot pedal for vacuum bar
- 5 Push handle
- 6 Vacuum bar
- 7 Brush roller
- 8 Dirty water tank
- 9 Fresh water tank
- 10 Left and right operating levers
- 11 Spray button
- 12 Fresh water tank filler opening
- 13 Plug-in hose
- 14 Current circuit breaker

IMPORTANT INFORMATION



Please comply with the following points before starting:

- Should you discover any faults please notify your Kärcher sales at 888-253-2648.
- The voltage listed on the rating plate must correspond to the supply voltage.

Note:

To comply with the National Electrical Code (NFPA 70), and to provide additional protection against risk of electric shock, this BR 400 should only be connected to a receptacle that is protected by a ground fault circuit interrupter (GFCI).

IMPORTANT SAFETY INSTRUCTIONS

READ ALL INSTRUCTIONS BEFORE USING

WARNING

To reduce the risk of fire, electric shock, or injury:

1. Do not leave appliance when plugged in. Unplug from outlet when not in use and before servicing.

WARNING

2. To reduce the risk of electric shock, use indoors only.
3. Do not allow to be used as a toy. Close attention is necessary when used by or near children.
4. Use only as described in this manual. Use only manufacturer's recommended attachments.
5. Do not use with damaged cord or plug. If appliance is not working as it should, has been dropped, damaged, left outdoors, or dropped into water, return it to a service center.
6. Do not pull or carry by cord, use cord as a handle, close a door on cord, or pull cord around sharp edges or corners. Keep cord away from heated surfaces.
7. Do not unplug by pulling on cord. To unplug, grasp the plug, not the cord.
8. Do not handle plug or appliance with wet hands.
9. Do not put any object into openings. Do not use with any openings blocked; keep free of dust, lint, hair and anything that may reduce air flow.

10. Keep hair, loose clothing, fingers, and all parts of body away from openings and moving parts.
11. Turn off all controls before unplugging.
12. Take extra care when cleaning on stairs.
13. Do not use to pick up flammable or combustible liquids, such as gasoline, or use in areas where they may be present.
14. Connect to a properly grounded outlet only. See Grounding Instruction.

SAVE THESE INSTRUCTIONS

GROUNDING INSTRUCTIONS

This appliance must be grounded. If it should malfunction or break down, grounding provides a path of least resistance for electric current to reduce the risk of electric shock.

This appliance is equipped with a cord which has an equipment-grounding conductor and a grounding plug.

The plug must be inserted into an appropriate outlet that is properly installed and grounded in accordance with all local codes and ordinances.

WARNING

Improper connection of the equipment grounding conductor can result in a risk of electric shock. Check with a qualified electrician or service person if you are in doubt as to whether the outlet is properly grounded. Do not modify the plug provided with the appliance. If it will not fit the outlet, have a proper outlet installed by a qualified electrician.

This appliance is for use on a nominal 120-volt circuit and has a grounding attachment plug which resembles the plug illustrated in the diagram A. Make sure that the appliance is connected to an outlet having the same configuration as the plug. No adapter should be used with this appliance.

CONNECT TO A PROPERLY GROUNDED OUTLET ONLY

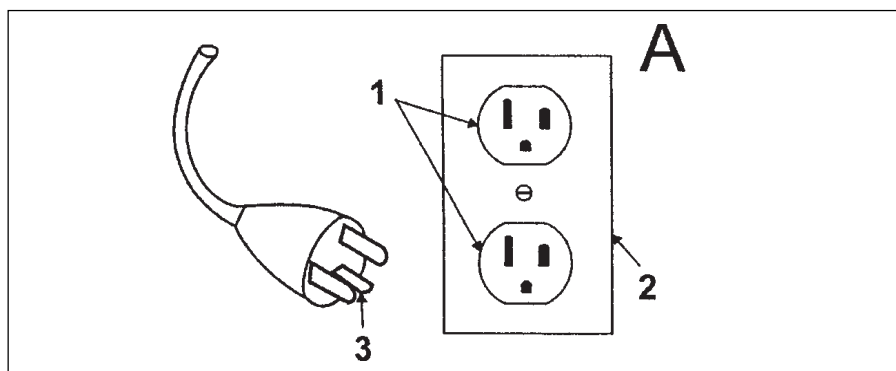

1. Grounded outlet
2. Grounded outlet Box
3. Grounded Pin



We expressly point out that, in accordance with the product liability law, we are not liable for any damage caused by our unit if, in the case of use, repair or exchange, original KÄRCHER spare parts are not used or repair is not carried out at a KÄRCHER service center or by an authorized specialist. The same also applies to spare parts and accessories.

INTENDED USE

This floor cleaner is designed for cleaning and caring for hard and elastic interior floor coverings.

Note:

This unit is suitable for commercial use.

1. Operation

Attaching the push handle

- On unpacking the unit you will find the upper push handle folded down.
- Position the lower push handle half vertically, attach the upper half and screw together using the supplied screws and nuts.

Caution:

Do not clamp the cable during assembly.

Transport position / working position

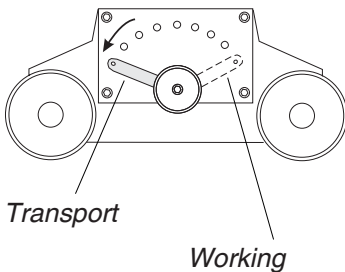

A switch is located on the side of the unit which can be locked in 11 positions.

Caution:

The transport or working position can only be selected when the push handle is in a vertical position.

- **Transport position**

Pull switch and rotate in an anti-clockwise direction as far as the stop.

Note: The unit remains on the transport wheels even when the push handle is folded.

- **Working position**

Pull switch and rotate in a clockwise direction as far as the stop.

Note: Intermediate positions can be selected for sensitive floor surfaces or for light scrubbing.

Caution:

When the push handle is folded, the complete weight of the unit rests on the brushes. While the unit is not being used, position the push handle vertically to avoid damaging the brushes.

Filling the detergent solution

Note: Please comply with the manufacturer's metering instructions and ensure that the detergent solution is well mixed.

- When filling using a hose or a bucket, open the cover of the fresh water container and fill with water and detergent. Replace the cover after filling.
- Remove fresh water container when filling under a faucet. Be sure to pull off the attached hose first. After filling, replace the container, hose and cover.

Operating in normal mode

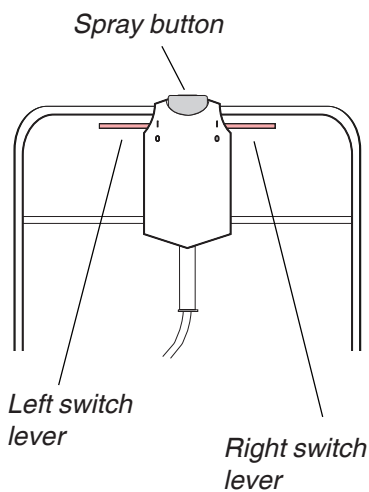
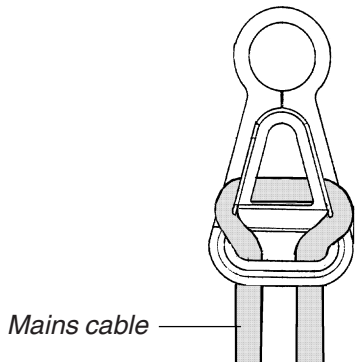

- Connect the unit plug to the extension cable and hook into the cable grip on the push handle. ☹
- Insert the extension cable plug into the mains socket.

- Adjust the required brush pressure using the knob. ☹

Start with a low pressure setting and increase the pressure as required.

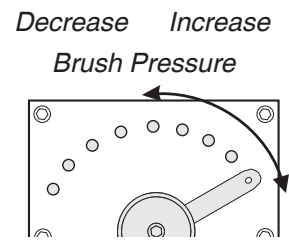

- Press the left or right operating lever. The brushes rotate. ☹
- Press the spray button on the push handle to convey water/detergent to the brush rollers. Actuate the button depending on the amount of dirt on the floor. ☹
- Pull the push handle towards yourself to lower the brushes and start the cleaning operation.
- Keep the brushes wet all time.

CAUTION: TO AVOID DAMAGE TO THE SURFACE BEING CLEANED:

1. Never leave the brushes running with the unit stationary, at any time during the cleaning operation.
2. Always ensure that the correct brushes are fitted to the unit to suit the type of surface being cleaned.

- If the floor is to be dry after the cleaning process, the vacuum must also be switched on.

- A foot pedal is situated on the chassis. When the pedal is pressed the suction beams are lowered and the unit vacuums on both sides. The dirty water collects in the dirty water tank.

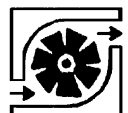

Emptying the dirty water tank

- The dirty water collects in the lower tank.
 - First remove the upper tank and place to one side, having previously removed the hose.
 - Then remove and empty the dirty water tank. When replacing the tanks ensure that they are correctly mounted.
- Whenever the upper tank is filled, the dirty water tank must be emptied.
- The anti-splash plates must always be inserted in the dirty water tank.

Working with only brush operation

- Pressing the foot pedal again ends the vacuuming and the suction beams are raised:
 - Stubborn dirt can be scrubbed vigorously.
 - Special polishing brushes can polish floors dry.

Polishing

- Polishing is carried out without water and without vacuuming. If required the tanks can be removed, facilitating polishing under furniture, etc.

Caution:

To avoid damaging the floor due to overheating, do not allow the unit to run in one place.

If necessary, reduce the brush pressure.

Application

Note: *The unit is constructed symmetrically, having vacuum bars at the front and rear. It therefore works equally well in either direction.*

- Loose coarse dirt particles must be removed by sweeping before using the floor cleaning unit.
- The amount of water should always correspond to the floor covering and degree of dirt.
- Select the correct brushes (see Accessories).
- The brushes are offset, enabling the unit to operate up to edges on the left and right.
- The vacuum lips are fitted at the front and back enabling the unit to operate in a forward or reverse direction.

Stopping operation

- Release switch lever and spray button.
- Latch the push handle into the vertical position.
- Lift the vacuum bars using the foot key.
- Engage in the transport position using the side switch.
- Disconnect the mains cable.
- Remove, empty and clean both tanks.
- On completion of work, pressure must always be removed from the brush rollers: either the handle must be in the vertical centre position, or the running gear (transport rollers) must be locked in the extended position when the handle is folded down.
- If the unit is not used for a prolonged period, rinse thoroughly with fresh water to prevent the pump from malfunctioning.

Transporting the unit

Caution:

The transport position can only be selected when the push handle is in a vertical position.

Position the push handle vertically when turning off the unit in order to avoid damaging the brushes.

- The floor cleaning unit is equipped with four, small-diameter transport wheels. Movement is no problem indoors or on even surfaces.
- **Use care** when on outdoor surfaces such as rough asphalt, cobblestones, etc.

2. Care and maintenance

Caution:

Switch off the unit and disconnect the mains plug before cleaning, servicing or repairing.

Repair work must only be carried out by authorized customer service centres familiar with the safety regulations.

Do not use a hose or high pressure water spray to clean the unit (danger of short-circuits or other damage).

- The unit must be thoroughly rinsed with warm clear water at regular intervals to avoid chemical residues and deposits. It is also recommended to clean the suction channel and the containers.
- If the unit is not to be used for prolonged periods all water should be drained out of the unit, otherwise odours may occur.
- Always check the mains cable, extension cable and hoses for damage before starting.
- On completion of work, pressure must always be removed from the brush rollers: either the handle must be in the vertical centre position, or the running gear (transport rollers) must be locked in the extended position when the handle is folded down.

Changing the brush rollers

Note: The brush rollers should be exchanged for new ones when the overall height of the bristles has worn down to the same length as the different-coloured tuft of bristles.

- Remove the side cover by removing the two screws.
- Remove brush roller and insert new one. Re-attach the cover.
- Change the second brush roller (symmetrically arranged) as described.

Caution:

Always install two identical brush rollers (type and degree of wear), thereby ensuring a uniform cleaning result.

Changing the vacuum lips

- The vacuum lips on the vacuum bars eventually wear out and must then be replaced:
 - Rotate the side sealing cap by 90°.
 - Pull out vacuum lips and push in new vacuum lips (profiled structure must point upwards).
 - Screw the sealing cap back on in the original position.

Note: The service life of the vacuum lips, as well as the wiping effect on the floor, can be significantly improved by occasionally switching the lips from the front to the back or vice versa.

Protection against freezing

- If there is a risk of freezing, run the pump until no more water comes out. The best protection is to store the unit in a room which is above freezing point.
- When restarting the unit after freezing, fill the tank with warm water and wait until any ice in the pump has melted; only then can you switch on the pump.

Accessories

In the following table you will find the order numbers for various special accessories such as polishing brushes, extension cables or rubber lips. When ordering, please provide your responsible sales office or sales person with the order number and the number of items.

		Order no.	Item	Unit required item
Standard brush roller (red)	For basic cleaning of slightly dirty or sensitive floors	5.762-112	1	2
Grit brush roller, hard (green)	For basic cleaning of very dirty floors	5.762-126	1	2
Brush roller high/low (orange)	For structured floors	5.762-125	1	2
Soft brush roller (white)	For polishing	5.762-127	1	2
Standard rubber lips (blue)		5.181-040	Pair	2 pair
Oil-resistant rubber lips (brown)		5.181-041	Pair	2 pair

Recommended detergents

- Do not use detergents which contain solvents, hydrochloric and hydrofluoric acids.

Recommended for:		Order no.
Maintenance cleaning (also for alkali-sensitive floors)	RM 746	6.291-462
Removing greasy dirt	RM 69 ASF	6.291-523
Thorough cleaning (stripping) of PVC	RM 752	6.291-466
Thorough cleaning (stripping) of linoleum	RM 754	6.291-425
Sanitary cleaner	RM 68 ASF	6.291-680
Disinfectant	RM 732	6.291-382

3. Technical data

Rated voltage	115 V (1~60Hz)
Rated power	1.5 kW
- Brush motor	0.95 kW
- Vacuum motor	0.5 kW
- Spray pump	0.05 kW

Working speed	1 km/h
Area capacity, theoretical	400 m ² /h
Vacuum width	420 mm
Rate of drawn-in air, max.	38 l/s
Vacuum	140 mbar

Brushes:

Working width	400 mm
Quantity	2 pieces
Diameter	9.5 cm

Tank volume:

Fresh water tank	7.5 l
Dirty water tank	7.5 l

Dimensions and weights:

Length	530 mm
Width	420 mm
Height without push handle	350 mm
Degree of protection	I
Total weight	31 kg

Medium sound pressure level according to DIN 45 635 75 dB(A)

We reserve the right to make technical changes.

4. Troubleshooting

You may be able to rectify some malfunctions by yourself.

Malfunction	Possible cause	Remedy
No or insufficient detergent solution on floor	Fresh water tank is empty	Fill up
	Connection between fresh water tank and pump leaks	Check connection
	Pump defective	Call customer service
Insufficient suction or insufficient suction result on floor	Fresh water tank does not correctly installed on the dirty water tank	Check and install correctly
	Seal on tank is dirty or damaged	Clean or replace
	Rubber lips on suction foot are dirty or worn out	Clean or replace
	Suction channel blocked	Clean
	Suction turbine defective	Call customer service
Insufficient cleaning	Brush pressure is too low	Increase contact pressure
	Brush worn out	Replace
	Brush roller is not correct for surface	For very dirty surfaces use Nylon-Grit Brush Roller (special accessories)
Brush rollers are blocked	Foreign object swept in	Remove foreign object, press reset switch below the tank
	Too much friction	Reduce contact pressure
Brush rollers do not turn	Belt defective	Call customer service
	Brush motor defective	Call customer service
	Excess current circuit-breaker was tripped	Check, press reset switch below the tank

Further malfunctions BR 400		
Insufficient suction power or unsatisfactory vacuuming result on the floor	Dirty water tank incorrectly mounted on the unit	Check and mount correctly
	Water level in the dirty water tank too high	Empty dirty water tank
Excess-current circuit-breaker has tripped	Excessive friction of the brush rollers	Reduce brush pressure
Dirty water runs over the unit	Water level in the dirty water tank too high, e. g float tube did not move	Empty tank. Clean float tube in the dirty water tank or ensure that it moves freely
Line-side automatic circuit breaker trips when unit is switched on	Too many current consumers switched on in the electric circuit	Switch off other consumers or use another electric circuit
	Inadequate mains fuse	Ensure that the mains fuse is adequate (16 A slow-blowing) or use starting current limiter
The unit is running noisily (vibrating)	On completion of work, pressure has not been removed from the brush rollers (vertical handle, running gear locked in position)	Place brush rollers in hot water (approx. 80°C) for approximately 15 min.

Have a specialist carry out all checks and work on the electrical parts. Please call Customer Service if malfunctions continue.

Sommaire

INSTRUCTIONS IMPORTANTES.....	17
INSTRUCTIONS IMPORTANTES POUR VOTRE SECURITE	17
INSTRUCTIONS VISANT LA MISE A LA TERRE	18
NE BRANCHER LA FICHE QUE DANS UNE PRISE AVEC CONTACT DE TERRE	19
1. Commande	20
Montage du guidon de poussée	20
Position de transport/de travail	20
Remplissage du détergent en solution	20
Travail en service normal	21
Vidange du réservoir d'eau sale	21
Travail seulement avec les brosses	21
Polissage	22
Utilisation	22
Mise à l'arrêt	22
Transport de l'appareil	22
2. Nettoyage et entretien	23
Remplacement des rouleaux-brosses	23
Remplacement des jupes d'aspiration	23
Protection antigel	24
Accessoires	24
Détergents recommandés	24
3. Données techniques	25
4. Dérangements et remèdes	26

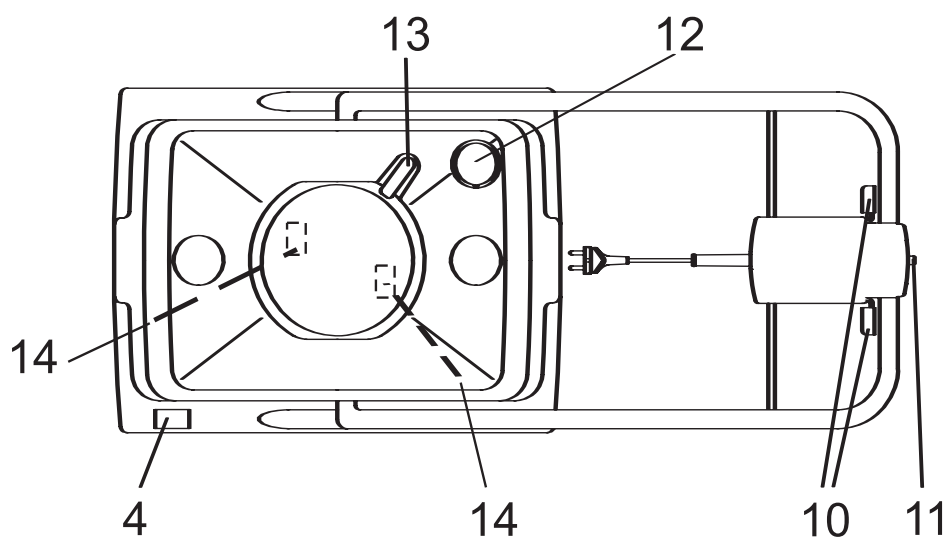
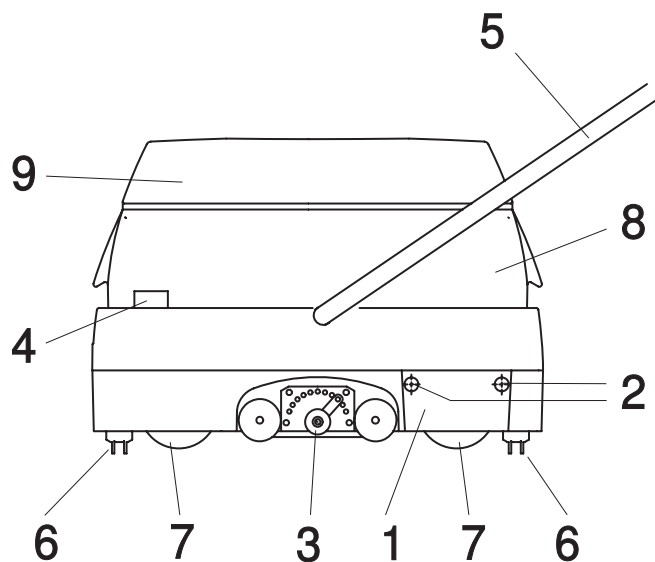

- 1 Couverture de rouleau-brosse
- 2 Vis
- 3 Dispositif de blocage en position de transport/de travail
- 4 Pédale pour barre aspirante
- 5 Guidon de poussée
- 6 Barre d'aspiration
- 7 Rouleau-brosse
- 8 Réservoir d'eau sale
- 9 Réservoir d'eau propre
- 10 Manettes gauche et droite
- 11 Bouton de pulvérisation
- 12 Orifice de remplissage du réservoir d'eau propre
- 13 Flexible enfichable
- 14 Disjoncteur de surintensité

INSTRUCTIONS IMPORTANTES



Veillez respecter les points suivants avant de démarrer.

- Si des problèmes apparaissent, veuillez en informer le service après-vente Kärcher au n° 888-253-2648.
- La tension figurant sur la plaque signalétique doit correspondre à celle du secteur.

Remarque:

Afin de respecter la norme nationale en matière d'électricité (NFPA 70) et d'offrir une protection supplémentaire contre les risques d'électrocution, ne raccordez l'appareil BR 400 qu'à une prise protégée par un coupe-circuit de fuite à la terre (GFCI).

INSTRUCTIONS IMPORTANTES POUR VOTRE SECURITE

LIRE TOUTES LES INSTRUCTIONS AVANT LA MISE EN MARCHÉ

ATTENTION

Pour réduire les risques d'incendie, d'électrocution ou de blessure :

1. Ne pas laisser l'appareil sans surveillance lorsqu'il est branché. Débrancher lorsque l'appareil ne sert pas et avant l'entretien.

ATTENTION

2. Pour réduire le risque d'électrocution, n'utiliser l'appareil que sous des surfaces couvertes.
3. Ne pas permettre aux enfants de jouer avec l'appareil. Faire particulièrement attention lorsque des enfants utilisent cet appareil ou qu'ils se trouvent à proximité.
4. N'utiliser l'appareil que conformément à cette notice et avec les accessoires recommandés par le fabricant.
5. Ne pas utiliser l'appareil si le cordon ou la fiche est endommagé(e). Retourner l'appareil à un atelier de réparation s'il ne fonctionne pas bien, s'il a chuté ou a été endommagé, oublié en plein air ou immergé.

6. Ne pas tirer, soulever ni traîner l'appareil par son cordon. Ne pas utiliser le cordon comme poignée, ne pas le coincer dans l'embrasure d'une porte ni le frotter contre des arêtes ou angles vifs. Ne pas faire rouler l'appareil sur le cordon. Maintenir le cordon éloigné des surfaces chaudes.
7. Ne pas débrancher la fiche mâle en tirant sur le cordon. Saisir la fiche pour la débrancher.
8. Ne pas toucher la fiche ni l'appareil lorsque vos mains sont humides.
9. N'insérer aucun objet dans les ouvertures. Ne pas utiliser l'appareil lorsqu'une ouverture est obstruée. S'assurer que la poussière, les peluches, les cheveux et autres salissures ne réduisent pas le débit d'air.
10. Maintenir les cheveux, les vêtements amples, les doigts et toutes les parties du corps à l'écart des ouvertures et des pièces mobiles.
11. Ramener toutes les commandes sur la position ARRÊT avant de débrancher l'appareil.
12. User de prudence lors du nettoyage des escaliers.
13. Ne pas aspirer des liquides inflammable ou combustibles, comme de l'essence, et ne pas faire fonctionner l'appareil dans des endroits où peuvent se trouver de tels liquides.
14. Ne brancher la fiche mâle que dans une prise de courant à contact de terre. Voir les instructions sur la mise à la terre.

CONSERVER LES PRESENTES INSTRUCTIONS

INSTRUCTIONS VISANT LA MISE A LA TERRE

Il faut raccorder cet appareil à la terre. En cas de défaillance ou de panne, la mise à la terre fournit au courant un itinéraire de moindre résistance, ce qui réduit le risque d'électrocution. Le cordon de cet appareil contient un fil de terre et se termine par une fiche avec broche de terre. Il faut brancher la fiche dans une prise appropriée, correctement installée, et mise à la terre conformément aux règlements et arrêtés municipaux.

ATTENTION

Un fil de terre mal raccordé engendre un risque d'électrocution. Consultez un électricien ou un technicien d'entretien qualifié si vous n'êtes pas certain que la prise est correctement mise à la terre. Ne pas modifier la fiche fournie avec l'appareil. Si elle refuse de rentrer dans la prise, faire installer une prise adéquate par un électricien qualifié.

Cet appareil a été conçu pour fonctionner sur le secteur en 120 V et présente une broche de mise à la terre semblable à celle illustrée par le croquis A. Vérifier que la prise dans laquelle doit venir se brancher la fiche a bien la même configuration que cette dernière. Ne pas utiliser d'adaptateur avec cet appareil.

NE BRANCHER LA FICHE QUE DANS UNE PRISE AVEC CONTACT DE TERRE

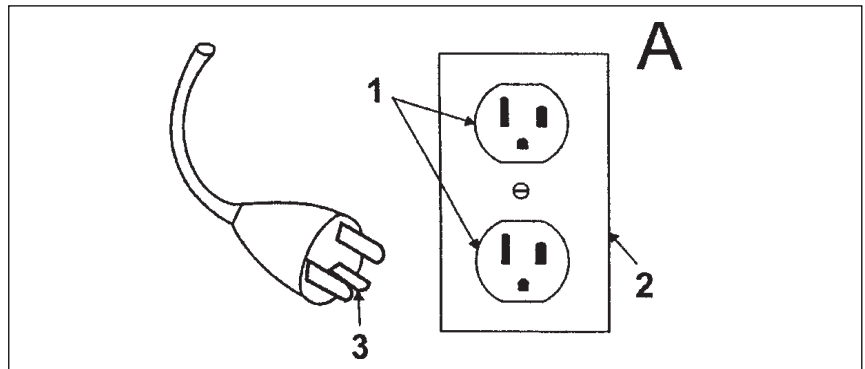

1. Prise avec contact de terre
2. Boîtier avec contact de terre
3. Broche de mise à la terre



Nous vous signalons expressément que KÄRCHER n'est pas responsable des dommages causés par ses appareils, dans la mesure où ceux-ci seraient causés par utilisation, par une réparation non conforme, dans la mesure où, lors d'un échange de pièces, les pièces d'origine KÄRCHER n'auraient pas été utilisées, ou si la réparation n'a pas été effectuée par le Service Après-Vente KÄRCHER. Ceci est également valable pour tout ajout de pièces et d'accessoires autres que ceux préconisés par KÄRCHER.

UTILISATION CONFORME À L'AFFECTATION

Ce nettoyeur de sols est destiné au nettoyage et à l'entretien des sols durs et élastiques à l'intérieur.

Instruction:

Cet appareil est destiné à un usage professionnel.

1. Commande

Montage du guidon de poussée

- Lors du déballage de l'appareil, la partie supérieure du guidon est dépliée.
- Tenir la moitié inférieure du guidon à la verticale, positionner la moitié supérieure puis les visser ensemble avec les vis et les écrous compris dans les fournitures.

Attention:

Ne pas coincer le câble d'alimentation pendant le montage.

Position de transport/de travail

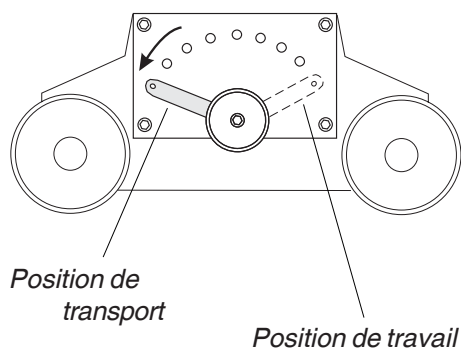

Sur le côté de l'appareil se trouve un bouton encochant dans 9 positions différentes.

Attention:

Le choix de la position de transport ou de travail ne peut se faire qu'étrier amené à la verticale.

- **Position de transport**

Tirer sur le bouton puis le tourner jusqu'à la butée gauche;

Remarque: guidon rabattu, l'appareil s'immobilise aussi sur ses roues.

- **Position de travail**

Tirer sur le bouton puis le tourner jusqu'à la butée droite;

Remarque: régler le bouton sur une position intermédiaire si l'appareil travaille sur des sols délicats ou pour effectuer des travaux de brossage légers.

Attention:

Guidon rabattu, l'appareil descend de tout son poids sur les brosses. Maintenir le guidon à la verticale tant que l'on ne travaille pas, ceci pour ne pas abîmer les brosses.

Remplissage du détergent en solution

Remarque: Veuillez respecter les conseils de dosage du fabricant du détergent et veiller à ce que la solution le contenant soit bien homogène.

- Lors du remplissage avec un flexible à eau ou avec un seau, ouvrir le couvercle du réservoir d'eau propre puis remplir ce dernier d'eau et de détergent (**max. 60 °C**). Remettre le couvercle en place une fois le réservoir rempli.
- Lors du remplissage sous un robinet d'eau, retirer le réservoir d'eau propre. Retirer préalablement le flexible enfiché. Une fois le réservoir plein, le remettre en place, remonter le flexible puis remettre le couvercle.

Travail en service normal

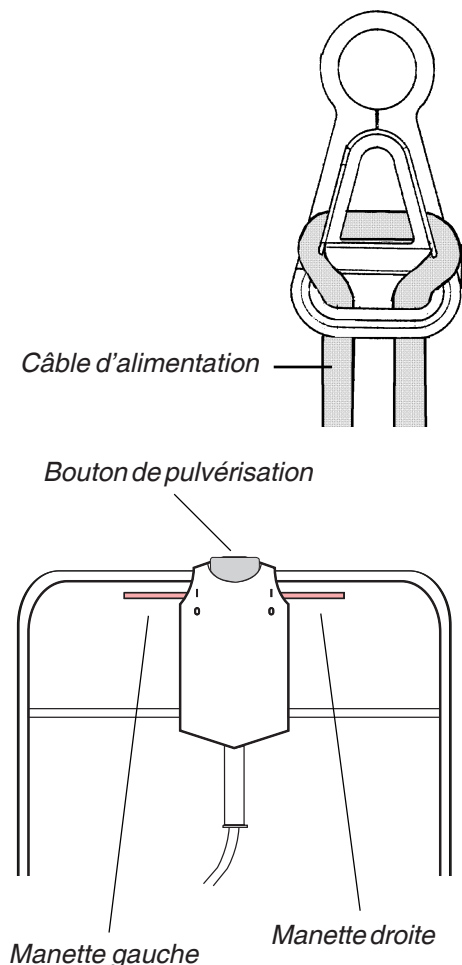

- Relier la fiche mâle de l'appareil à la rallonge puis accrocher cette dernière dans le frein à câble du guidon. ⚡
- Brancher la fiche mâle de la rallonge dans la prise de courant.

Faible Elevée
Force d'applique des brosses

- A l'aide du bouton, réglez les brosses sur la pression d'applique désirée. ⤴

Commencez à une faible pression d'applique et augmentez-la suivant besoins.

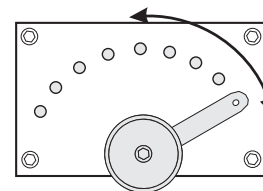

- Appuyez sur le levier de commutation droit ou gauche. ⚡ Les brosses démarrent.
- Sur le guidon, appuyez sur le bouton de pulvérisation pour que la solution détergente soit refoulée vers les rouleaux-brosses. Actionnez le bouton en fonction de l'encrassement du sol. ⚡
- Tirez le guidon à vous. Les brosses s'abaissent et le nettoyage peut commencer.
- Veillez à ce que les brosses soient toujours mouillées.

Attention: Consignes à respecter pour ne pas endommager le sol:

- 1) Appareil immobile, veillez à ce que les brosses ne tournent pas.
- 2) Assurez-vous que les rouleaux-brosses utilisés sont appropriée (voir les accessoires).

- Si l'on veut que le sol soit sec après le nettoyage, enclencher en plus l'aspiration.
 - Sur le châssis se trouve une pédale ⤴. Le fait d'inverser sa position abaisse les barres d'aspiration et l'appareil se met à aspirer des deux côtés. L'eau sale s'accumule dans le réservoir à cet effet.



Vidange du réservoir d'eau sale

- L'eau sale aspirée s'accumule dans le réservoir inférieur.
 - Retirer d'abord le réservoir supérieur puis le poser sur le côté. Retirer le flexible branché auparavant.
 - Retirer ensuite le réservoir d'eau sale et le vider. Lors de la remise en place du réservoir, veiller à ce qu'il soit bien en assise.
- Vider le réservoir d'eau sale lors de chaque remplissage du réservoir supérieur.
- Les tôles brise-flux doivent toujours être en place dans le réservoir d'eau sale.

Travail seulement avec les brosses

- Pour arrêter l'aspiration, appuyer de nouveau sur la pédale. Les barres d'aspiration remontent.
 - En présence de saletés tenaces, l'appareil permet de broser vigoureusement.
 - Des brosses de polissage spéciales permettent de polir à sec.

Polissage

- Le polissage a lieu sans eau et sans aspiration. Les réservoirs peuvent être enlevés si nécessaire pour passer plus facilement sous le mobilier, etc.

Attention:

Ne pas laisser l'appareil faire du sur place: risque d'endommager le sol par échauffement excessif.

Réduire si nécessaire la pression d'application des brosses.

Utilisation

Remarque: *l'appareil est de construction symétrique, il comporte une barre d'aspiration à l'avant et à l'arrière. Pour cette raison, le travail est d'aussi bonne qualité dans les deux directions.*

- Avant de travailler avec l'appareil réglé pour nettoyer le sol, balayer les souillures grossières.
- Toujours moduler la quantité d'eau en fonction du revêtement du sol et de l'encrassement.
- Choisir les bonnes brosses (voir la section Accessoires).
- Les brosses sont disposées décalées, ce qui permet à l'appareil de travailler près des bords à gauche et à droite.
- Les jupes d'aspiration sont installées à l'avant et à l'arrière ce qui permet de travailler en marche avant et arrière.
- Relâcher la manette et le bouton de pulvérisation.
- Faire encocher le guidon en position verticale.
- Appuyer sur la pédale pour relever les barres d'aspiration.
- Régler le bouton latéral sur la position de transport.
- Retirer la fiche mâle de la prise de courant.
- Retirer les deux réservoirs, les vider puis les nettoyer.
- Une fois les travaux terminés, les rouleaux-brosse doivent être fondamentalement délestés. Pour ce faire, soit amener le guidon de poussée en position verticale médiane, soit verrouiller le mécanisme de roulement (roulettes de transport) en position sortie.
- Si l'appareil doit rester assez longtemps sans servir, rincez-le avec de l'eau propre pour conserver la pompe dans un état de fonctionnement impeccable.

Mise à l'arrêt

Transport de l'appareil

Attention:

La position de transport ne peut être sélectionnée que lorsque le guidon se trouve à la verticale.

En position de repos, amener le guidon à la verticale pour empêcher que les brosses soient abîmées.

- Cet appareil de nettoyage du sol est équipé de 4 roulettes de petit diamètre, ce qui permet de le déplacer sans problème dans des locaux intérieurs ou sur des sols lisses.
- **Prudence** avec les surfaces extérieures telles celles en asphalte à enrobés grossiers, bordures en pierre, etc.

2. Nettoyage et entretien

Attention:

Lors du nettoyage, de l'entretien ou de la remise en état de l'appareil, mettre celui-ci hors tension puis retirer la fiche mâle de la prise de courant.

Les travaux de remise en état ne peuvent être effectués que par des agences agréées du service après-vente connaissant bien les prescriptions de sécurité.

Ne jamais nettoyer l'appareil avec un flexible ou un jet d'eau haute pression (risque de courts-circuits ou d'autres dégâts).

- Pour éviter l'apparition de résidus chimiques et de dépôts, rincer l'appareil à intervalles réguliers avec de l'eau chaude et claire. Nous recommandons de nettoyer en même temps les canalisations d'aspiration et les réservoirs.
- Avant d'arrêter l'appareil pour longtemps, vider toute l'eau qu'il contient, car des mauvaises odeurs risqueraient sinon d'apparaître.
- Avant chaque mise en service, vérifier si le câble d'alimentation, la rallonge et les flexible sont abîmés.

Remplacement des rouleaux-brosses

Remarque: remplacez les rouleaux-brosses usagés par des neufs lorsque l'usure des crins atteint la hauteur du faisceau court de crins teintés différemment.

- Dévisser les 2 vis pour défaire le couvercle latéral.
- Retirer le rouleau-brosse et en mettre un neuf à la place. Remettre le couvercle en place.
- Remplacer le second rouleau-brosse (agencé symétriquement) suivant la description.

Attention:

Toujours monter deux rouleaux-brosses de type et degré d'usure identiques pour que le résultat de nettoyage soit uniforme.

Remplacement des jupes d'aspiration

- Les jupes de la barre d'aspiration s'usent avec le temps et devront être remplacées:
 - Tourner le capuchon obturateur latéral de 90°.
 - Extraire la jupe d'aspiration puis introduire une jupe neuve (la structure profilée doit être tournée vers l'extérieur).
 - Ramener le capuchon obturateur dans sa position d'origine.

Remarque: pour augmenter notablement la durée de vie et l'efficacité des jupes, on peut permuter occasionnellement leur montage, la jupe avant passant à l'arrière et inversement.

Protection antigel

- En cas de risque de gel, faire marcher la pompe jusqu'à ce que l'eau cesse de sortir de celle-ci. Le plus sûr est encore de ranger l'appareil dans un local à l'abri du gel.
- S'il y a risque de gel, faire marcher la pompe jusqu'à ce que l'eau cesse d'en sortir. Le plus sûr est de ranger l'appareil dans une pièce à l'abri du gel. Vider les réservoirs d'eau propre et d'eau sale.

Accessoires

Dans le tableau ci-dessous, vous trouverez les numéros de commande de divers accessoires spéciaux tels que brosses à polir, câbles-rallonges ou jupes en caoutchouc. En cas de besoin de ces articles, commandez-les à votre maison de vente ou à votre revendeur en indiquant le numéro de référence et la quantité requise.

		N° de réf.	Quantité
Rouleau-brosse standard (rouge)	Nettoyage à fond sur des sols peu sales ou délicats	5.762-112	1
Rouleau-brosse grit, (vert)	Nettoyage à fond de sols très encrassés	5.762-126	1
Rouleau-brosse haut/bas (orange)	Pour sols structurées	5.762-125	1
Rouleau-brosse mou (blanc)	Pour polir	5.762-127	1
Jupe caoutchouc, standard (bleue)		5.181-040	Pair
Jupe caoutchouc, résistante aux hydrocarbures (marron)		5.181-041	Pair

Détergents recommandés

- N'utiliser que des détergents exempts de solvants, d'acides chlorhydrique et fluorhydrique.

Recommandé pour les opérations suivantes:		N° de réf.
Nettoyage d'entretien (y compris des sols sensibles aux alcalis)	RM 746	6.291-462
Nettoyage des souillures grasses	RM 69 ASF	6.291-523
Nettoyage à fond du PVC (stripage)	RM 752	6.291-466
Nettoyage à fond du linoléum (stripage)	RM 754	6.291-425
Détergent sanitaire	RM 68 ASF	6.291-680
Détergent désinfectant	RM 732	6.291-382

3. Données techniques

Tension nominale	115 V (1~60 Hz)
Puissance absorbée	1,5 kW
– Moteur de brosse	0,95 kW
– Moteur d'aspiration	0,5 kW
– Pompe de pulvérisation	0,05 kW

Vitesse de travail	1 km/h
Rendement de nettoyage (théorique)	400 m ² /h
Largeur d'aspiration	420 mm
Débit d'aspiration d'air maxi.	38 l/s
Dépression	140 mbars

Brosses:

Largeur de travail	400 mm
Nombre	2 unités
Diamètre	9,5 cm

Contenance du réservoir:

Réservoir d'eau propre	7,5 l
Réservoir d'eau sale	7,5 l

Dimensions et poids:

Longueur	530 mm
Largeur	420 mm
Hauteur, sans guidon	350 mm
Classe de protection	I
Poids total	31 kg

Niveau moyen de bruit selon DIN 45 635	75 dB(A)
--	----------

Sous réserve de modifications techniques

* En cas de problèmes avec la protection du secteur (fusible/disjoncteur), nous recommandons d'utiliser le câble de branchement de 20 m à limiteur intégré d'intensité d'enclenchement (n° de réf.: voir la section intitulée Accessoires).

4. Dérangements et remèdes

Ce tableau pourra vous servir à supprimer les dérangements indiqués ci-dessous.

Dérangement	Cause possible	Remède
Le détergent en solution n`arrive plus au sol ou pas en quantité suffisante.	Le réservoir d`eau propre est vide.	Refaire le plein.
	La liaison entre le réservoir d`eau propre et la pompe n`est pas étanche.	Vérifier la liaison.
	Pompe défectueuse.	Appeler le service après-vente.
Puissance d`aspiration insuffisante ou sol incorrectement aspiré.	Le réservoir d`eau propre n`est pas parfaitement en assise.	Vérifier et le mettre correctement en place.
	Le joint du réservoir est encrassé ou endommagé.	Le nettoyer ou le remplacer.
	Les jupes en caoutchouc de la barre d`aspiration sont encrassées ou usées.	Les nettoyer ou les remplacer.
	Canalisation d`aspiration encrassée.	La nettoyer.
	Turbine d`aspiration défectueuse.	Appeler le service après-vente.
Nettoyage insuffisant.	Pression d`application de brosse trop faible.	Accroître la pression d`application.
	Brosse usée.	Le remplacer.
	Le rouleau-brosse n`est pas adapté au sol à nettoyer.	En présence de fortes souillures, utiliser un rouleau-brosse en nylon-grit (accessoire spécial).
Les rouleaux-brosses sont bloqués.	Les rouleaux-brosses ont happé des corps étrangers.	Retirer les corps étrangers. Appuyer sur le bouton de réarmement situé en-dessous des réservoirs.
	Frottement excessif.	Réduire la pression d`application.
Les rouleaux-brosses ne tournent pas	Courroie défectueuse.	Appeler le S.A.V.
	Moteur de brossage défectueux.	Appeler le S.A.V.
	Le disjoncteur de surintensité a disjoncté.	Vérifier, appuyer sur le bouton de réarmement situé en-dessous des réservoirs.

Autres dérangements du BR 400		
Puissance d'aspiration insuffisante ou sol incorrectement aspiré.	Le réservoir d'eau sale n'est pas correctement en assise sur l'appareil.	Le vérifier et le mettre correctement en place.
	Le niveau d'eau dans le réservoir d'eau sale est trop élevé.	Vider le réservoir d'eau sale.
Le disjoncteur de surintensité a disjoncté.	Frottement excessif des rouleaux-brosses.	Réduire la pression des rouleaux-brosses.
L'eau sale déborde de l'appareil.	Réservoir d'eau sale trop plein ou flotteur coincé.	Vider le réservoir. Nettoyer le tube du flotteur dans le réservoir d'eau sale et faire qu'il se déplace de nouveau facilement.
Le disjoncteur du secteur disjoncte lors de la mise sous tension.	Trop de consommateurs électriques sont raccordés au secteur.	Couper les autres consommateurs ou brancher l'appareil sur un autre secteur.
	Les caractéristiques du disjoncteur ne sont pas adaptées à l'appareil.	Veiller à ce que le disjoncteur ait les caractéristiques voulues (16 A, temporisé) ou utiliser un limiteur d'intensité d'enclenchement.
L'appareil marche bruyamment (secousses).	Une fois le travail terminé, les rouleaux-brosses n'ont pas été délestés en conséquence (guidon de poussée vertical, mécanisme de roulement verrouillé).	Tremper les rouleaux-brosse pendant un quart d'heure environ dans de l'eau chaude (80°C).

Ne confier les vérifications et travaux sur les organes électriques qu'à un électricien. Si les incidents sont symptômes de dérangements plus graves, contacter le S.A.V. Kärcher.

Indice	ADVERTENCIA IMPORTANTE 30
	INSTRUCCIONES IMPORTANTES DE SEGURIDAD 30
	Instrucciones para conectar a tierra eléctrica 31
	USO CORRECTO DEL APARATO 32
	1. Manejo del aparato 33
	Montaje y ajuste del asa de empuje 33
	Posición de transporte/de trabajo 33
	Rellenar la solución detergente 33
	Vaciar el depósito del agua sucia 34
	Servicio sólo con los cepillos 34
	Servicio normal 34
	Abrillantado del suelo 35
	Aplicación práctica 35
	Parada del aparato 35
	Transporte del aparato 35
	2. Cuidados y mantenimiento del aparato 36
	Cambio de los cepillos cilíndricos 36
	Cambio de los labios de aspiración 36
	Protección antiheladas 37
	Accesorios 37
	Detergentes recomendados 37
	3. Características Técnicas 38
	4. Localización de averías 39

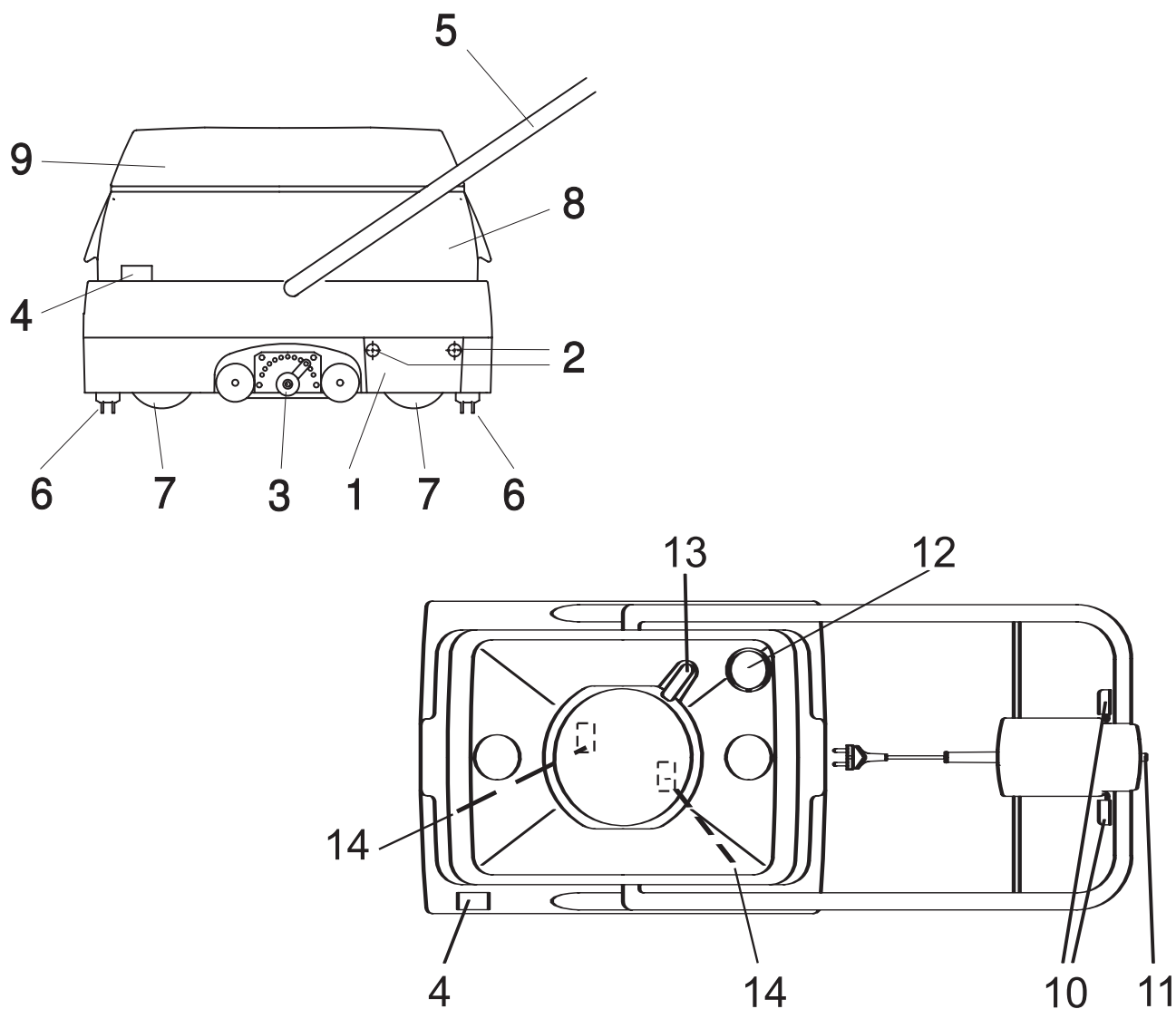

- 1 Tapa del cepillo cilíndrico
- 2 Tornillos
- 3 Mecanismo de enclavamiento para posición de transporte/ de trabajo
- 4 Mando de accionamiento con el pie para subir/bajar la unidad de aspiración
- 5 Asa de empuje
- 6 Unidad de aspiración
- 7 Cepillo cilíndrico
- 8 Depósito del agua sucia
- 9 Depósito del agua limpia
- 10 Palancas de accionamiento izquierda y derecha
- 11 Pulsador para pulverizar la solución detergente
- 12 Boca de llenado del depósito de agua limpia
- 13 Manguera acoplable
- 14 El interruptor de protección

ADVERTENCIA IMPORTANTE



Antes de la primera puesta en marcha del aparato deberán observarse los siguientes puntos:

- En caso de surgir cualquier problema o dificultad en el funcionamiento de la máquina, no dude en, ponerse en contacto el Distribuidor de productos Kärcher llamando al número 888-253-2648.
- Cerciórese de que las características de la red eléctrica (voltaje) coinciden con los valores señalados en la placa del aparato, antes de conectarlo a la misma.

Atención:

En cumplimiento de las normas y disposiciones del National Electrical Code (NFPA 70), y con objeto de prevenir posibles descargas eléctricas, la fregadora de suelos BR 400 sólo deberá conectarse a tomas (cajas) de corriente provistas de un interruptor de corriente diferencial (interruptor GFCI).

INSTRUCCIONES IMPORTANTES DE SEGURIDAD

LÉANSE LAS INSTRUCCIONES Y CONSEJOS DE SEGURIDAD ANTES DE LA PUESTA EN MARCHA DEL APARATO

¡ATENCIÓN!

ANTES DE PONER EN MARCHA EL APARATO DEBERÁN LEERSE ATENTAMENTE LAS PRESENTES INSTRUCCIONES DE SERVICIO.

ADVERTENCIA

Con objeto de prevenir cualquier riesgo de incendio, descargas eléctricas o daños o lesiones del personal encargado de manipular los aparatos:

1. No abandonar nunca el aparato estando conectado a la red eléctrica y funcionando. Desconectar el aparato siempre de la red eléctrica al no utilizarlo, así como al realizar cualquier trabajo de mantenimiento en el mismo.

ADVERTENCIA

2. Con objeto de prevenir el riesgo de descargas eléctrica, usar el aparato sólo para la limpieza en el interior de edificios o recintos.
3. No permitir que los niños jueguen con el aparato, ¡El aparato no es ningún juguete! Prestar particular atención en caso de usar niños el aparato o al trabajar en las proximidades de niños.

4. El aparato sólo se deberá usar para las tareas y funciones descritas explícitamente en las presentes instrucciones de servicio. Sólo deberán emplearse los accesorios y repuestos homologados o recomendados explícitamente por el fabricante.
5. No utilizar el aparato en caso de que el cable de conexión y el enchufe del mismo presentaran huellas de daños o desperfectos. En caso de que el aparato no funcionara correctamente, estuviera húmedo, hubiera sido objeto de daños o desperfectos, hubiera quedado expuesto a la intemperie o estuviera mojado, deberá verificarse en el Servicio Técnico Postventa.
6. No arrastrar ni transportar el aparato asiéndolo por el cable de conexión. Prestar atención a no dañar el cable de conexión a la red eléctrica pisándolo, aplastándolo, estirándolo o sometándolo a esfuerzos similares. Protegerlo contra bordes o cantos agudos o cortantes. Mantener el cable de conexión del aparato alejado de superficies calientes o incandescentes.
7. No extraer el cable de conexión del aparato de la toma de corriente tirando del mismo, sino asiéndolo siempre por el cuerpo del enchufe.
8. No manipular el enchufe o el aparato con las manos húmedas.
9. No bloquear ni obstruir las aberturas del aparato. Mantener las aberturas libres de pelusas, hilos, cabellos, polvo y cualquier otra suciedad que pudiera obstaculizar o impedir la libre circulación del aire en el aparato.
10. Mantener alejados el cabello, ropa, alhajas, cadenas, collares, etc., así como los dedos y cualquier otra parte o extremidad del cuerpo, de las aberturas y órganos móviles del aparato.
11. Colocar todos los mandos del aparato en la posición de desconexión antes de desconectar el aparato de la red eléctrica.
12. Prestar particular atención al limpiar escaleras y peldaños.
13. No aspirar líquidos ni sustancias combustibles o inflamables tales como gasolina. No trabajar con el aparato en áreas o zonas en donde existan estos productos.
14. Conectar el aparato sólo a tomas de corriente debidamente instaladas y provistas de una puesta a tierra (véanse al respecto las instrucciones de puesta a tierra).

GUARDE ESTAS INSTRUCCIONES EN UN LUGAR ACCESIBLE

Instrucciones para conectar a tierra eléctrica

Este aparato deberá conectarse a una toma de corriente con puesta a tierra. En caso de producirse un cortocircuito, la puesta a tierra genera un itinerario de menor resistencia a la corriente eléctrica, lo cual reduce el peligro de descargas o sacudidas eléctricas para el usuario.

Por ello, el aparato incorpora de serie un cable de conexión con un conductor y una clavija de puesta a tierra.

El enchufe ha de introducirse en una toma de corriente apropiada, correctamente instalada y provista asimismo de una puesta a tierra, de conformidad a las normas y disposiciones locales o nacionales vigentes.

ADVERTENCIA

Una conexión inadecuada o errónea del conductor de puesta a tierra del aparato puede dar lugar a descargas o sacudidas eléctricas. Consulte a un técnico especializado o con un técnico del Servicio Técnico Postventa en caso de duda. No manipular ni modificar el enchufe suministrado con el aparato. En caso de no ser compatible con la toma de corriente existente, no modificar el enchufe suministrado con el aparato, sino instalar una toma de corriente apropiada por un técnico electricista autorizado.

El presente aparato ha sido desarrollado para funcionar con una corriente nominal de 120 V, incorporando un enchufe con puesta a tierra tal como el que se muestra en la ilustración «A». Cerciórese de que el aparatos se encuentra acoplado a una toma de corriente con la misma configuración que el enchufe del aparato.

¡El uso de adaptadores con este aparato está prohibido!

CONECTAR SOLO A UNA TOMA DE CORRIENTE (CAJA) PROVISTA DE PUESTA A TIERRA

1. Toma de corriente eléctrica con puesta a tierra
2. Caja de tomas de corriente con puesta a tierra
3. Clavija de la puesta a tierra

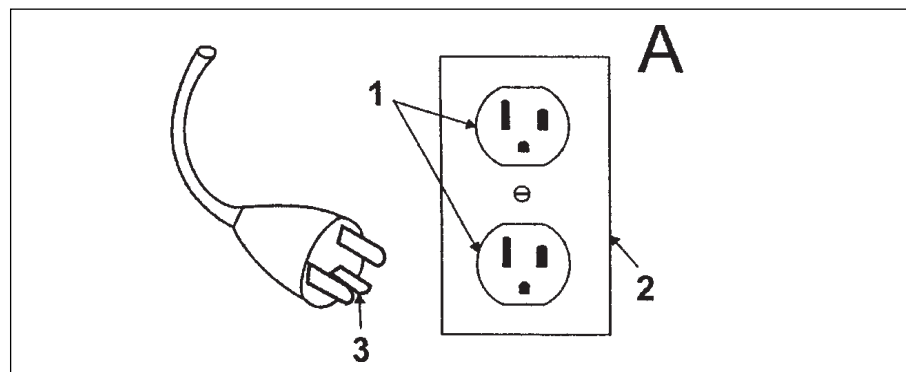

De conformidad con las normas y disposiciones reguladoras de la responsabilidad de productos, no incurrimos ni asumimos ninguna responsabilidad por los daños o desperfectos que pudieran ser ocasionados por el uso, la reparación o sustitución de piezas en nuestros aparatos en caso de utilizar repuestos o accesorios distintos de los originales o no homologados por KÄRCHER, o de no ejecutar las reparaciones por técnicos especialistas del Servicio Técnico Postventa de KÄRCHER o de un distribuidor autorizado de KÄRCHER. Lo mismo rige respecto a los repuestos y accesorios.

USO CORRECTO DEL APARATO

La presente fregadora de suelos ha sido diseñada para la limpieza y cuidado de revestimientos de suelos duros y elásticos en el interior de edificios y recintos.

Nota:

Este aparato se puede utilizar en la limpieza industrial de los interiores de edificios.

1. Manejo del aparato

Montaje y ajuste del asa de empuje

- Al desembalar el aparato se comprobará que el asa de empuje superior del aparato viene abatida.
- Colocar la mitad inferior del asa en posición vertical. Colocar a continuación sobre ésta la mitad superior y fijarla con ayuda de los tornillos y tuercas correspondientes, que son suministrados con el aparato.

Atención:

Cerciorarse de que no se aprisione durante estas operaciones el cable de conexión del aparato a la red eléctrica.

Posición de transporte/ de trabajo

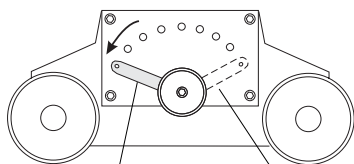

Posición de transporte Posición de trabajo

En uno de los laterales del aparato se encuentra un mando que se puede colocar en 11 posiciones diferentes.

Atención:

La selección de las posiciones de transporte y trabajo sólo puede efectuarse estando el asa de empuje en posición vertical.

• Posición de transporte

Tirar del mando y girarlo hacia la izquierda, hasta el tope.

Atención: El aparato permanece descansando sobre las ruedas, también con el asa abatida.

• Posición de trabajo

Tirar del mando y girarlo hacia la derecha, hasta el tope.

Advertencia: En caso de tener que limpiar superficies o suelos sensibles o al ejecutar ligeros trabajos de frotado, pueden seleccionarse posiciones intermedias.

Atención:

Al abatir el asa de empuje, el peso del aparato pasa a descansar íntegramente sobre los cepillos. Por ello, el asa de empuje del aparato deberá mantenerse en posición vertical durante los períodos de inactividad de la fregadora, a fin de prevenir y evitar daños en los cepillos.

Rellenar la solución detergente

Advertencia: Se aconseja observar estrictamente las recomendaciones e indicaciones facilitadas por el fabricante del detergente empleado. Asimismo se aconseja mezclar bien el detergente con el agua.

- En caso de rellenar con una manguera o un cubo, abrir la tapa del depósito de agua limpia y llenar de agua y detergente el mismo. Una vez concluida esta operación, colocar la tapa en su sitio.
- En caso de rellenar con agua del grifo, desmontar el depósito de agua limpia del aparato. Para ello deberá desacoplarse primero la manguera que va acoplada al mismo. Una vez concluida la operación, colocar la tapa y la manguera en su sitio respectivo.

Servicio normal

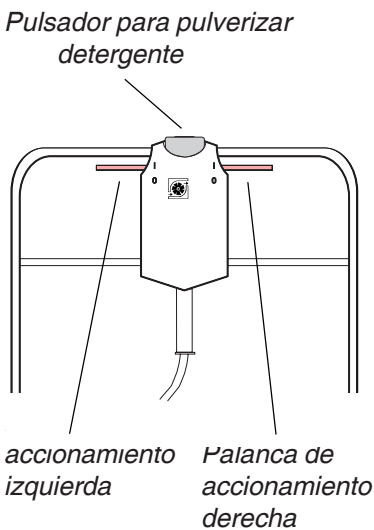
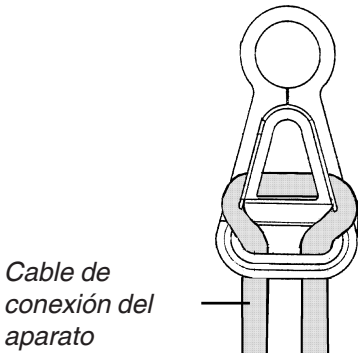

- Acoplar el enchufe del aparato al cable de prolongación. Colocarlo sobre el dispositivo de compensación de la tracción que incorpora el asa de empuje ➡.

En caso de utilizar un cable de prolongación, éste deberá estar completamente desenrollado del tambor y poseer una sección transversal suficiente: 20 m =S7TW-A 3/14 AWG

- Conectar el enchufe a la toma de corriente.
- Ajustar la presión de apriete de los cepillos a través del mando correspondiente. ➡

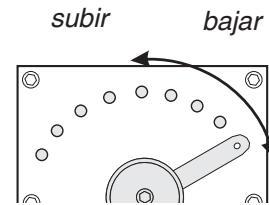

- Oprimir la palanca de accionamiento derecha o izquierda y tirar del asa de empuje hacia el cuerpo del usuario. ➡ Los cepillos se ponen en funcionamiento.
- Accionando el pulsador para pulverización del detergente que incorpora el asa de empuje, se transporta la solución detergente a los cepillos cilíndricos. El pulsador se accionará en función del grado de suciedad que tenga el suelo a limpiar. ➡
- Si se desea secar el suelo tras haber efectuado la limpieza, hay que activar la unidad de aspiración:

- El cuerpo del aparato incorpora un mando para accionamiento con el pie que permite bajar las unidades de aspiración. ➡ Una vez accionado, la fregadora aspira el agua por los lados frontal y posterior. El agua sucia aspirada es recogida en el correspondiente depósito.



Vaciar el depósito del agua sucia

- El agua sucia aspirada es acumulada en el depósito inferior.
 - Retirar primero el depósito superior, desacoplando previamente la manguera. Colocarlo a un lado del aparato.
 - Retirar a continuación el depósito del agua sucia y vaciarlo. Al colocar los depósitos en su sitio, prestar atención a su posicionamiento correcto.
- Cada vez que se llene el depósito superior, hay que vaciar el depósito de agua sucia.
- El depósito de agua sucia deberá incorporar siempre los deflectores protectores contra salpicaduras.

Servicio sólo con los cepillos

- Accionando nuevamente el mando para accionamiento con el pie se interrumpe el ciclo de aspiración y se suben las unidades de aspiración:
 - Ahora se puede fregar intensamente el suelo en caso de suciedad resistente y fuertemente adherida
 - O se puede abrillantar en seco el suelo mediante unos cepillos de abrillantado específicos.

Abrillantado del suelo

- Esta operación se ejecuta sin agua y sin aspiración. Los depósitos de agua limpia y sucia pueden retirarse del aparato, pudiéndose abrillantar así también debajo de muebles y otros obstáculos.

Atención:

No hacer funcionar el aparato sobre el mismo sitio, sin moverlo, a fin de evitar posibles daños o desperfectos debidos al sobrecalentamiento del suelo.

En caso necesario deberá reducirse la presión de apriete de los cepillos.

Aplicación práctica

Advertencia: *El aparato posee un diseño simétrico y dispone de sendas unidades de aspiración en sus lados frontal y posterior. Por ello se puede efectuar un trabajo regular y uniforme en ambas direcciones.*

- Antes de comenzar la limpieza con la fregadora, eliminar la suciedad basta y suelta que se pudiera encontrar sobre la superficie a limpiar, con una escoba o barredora.
- El caudal del agua se deberá seleccionar siempre en función de las características y naturaleza de la superficie a limpiar.
- Seleccionar el tipo de cepillo y de cerda adecuado a las características de la tarea de limpieza y del suelo (véase el capítulo de estas Instrucciones relativo a los accesorios).
- Los cepillos cilíndricos se hallan dispuestos en posición desplazada, por lo que el aparato puede limpiar en bordes y márgenes tanto por su lateral derecho como por su lateral izquierdo.
- Los lados frontal y posterior del aparato incorporan sendos labios de aspiración, de modo que puede trabajarse hacia adelante y hacia atrás.

Parada del aparato

- Soltar la palanca de accionamiento y el pulsador de pulverización del detergente.
- Hacer enclavar el asa de empuje en posición vertical.
- Levantar la unidad de aspiración accionando el mando de accionamiento de la misma con el pie.
- Hacer enclavar el aparato en la posición de transporte mediante el correspondiente mando lateral.
- Extraer el enchufe del aparato de la toma de la red eléctrica.
- Retirar los depósitos de agua limpia y agua sucia, vaciarlos y limpiarlos.
- Una vez concluidos los trabajos de limpieza con la fregadora, los cepillos no deberán soportar el peso de la misma. Para ello se coloca el asa de empuje en posición vertical central, o bien se enclavan los rodillos de transporte en su posición desplegada, para lo cual hay que abatir previamente el asa de empuje.
- En caso de no utilizar el aparato durante un período prolongado hay que enjuagarlo, haciendo circular a dicho efecto agua limpia por el interior mismo con el fin de asegurar el funcionamiento impecable de la bomba.

Transporte del aparato

Atención:

La selección de la posición de transporte sólo puede efectuarse con el asa de empuje en posición vertical.

Durante los períodos de inactividad del aparato deberá colocarse el asa de empuje en posición vertical, a fin de evitar daños o desperfectos en los cepillos.

- La fregadora está equipada con 4 rodillos de transporte pequeños, que permiten su fácil desplazamiento también en espacios interiores o sobre suelos o superficies lisas.
- Prestar atención a las superficies bastas tales como asfalto, etc.

2. Cuidados y mantenimiento del aparato

ATENCIÓN:

Al efectuar en el aparato trabajos de limpieza, de mantenimiento o de reparación hay que desconectar el aparato y extraer el enchufe del mismo de la toma de corriente.

Los trabajos de reparación sólo deberán ser ejecutados por técnicos especialistas del Servicio Técnico Postventa Oficial, debidamente familiarizados con las disposiciones y normas de seguridad.

El aparato no deberá limpiarse con una manguera o con un chorro de alta presión (peligro de formación de cortocircuitos u otros daños).

- Con objeto de evitar la acumulación o sedimentación de restos de detergente en los órganos del aparato, éste deberá enjuagarse regularmente con agua limpia caliente, sin olvidarse de enjuagar los canales de aspiración y los depósitos de agua limpia y de agua sucia.
- En caso de permanecer inactivo el aparato durante un espacio de tiempo prolongado, deberá evacuarse previamente todo el agua que hubiera en su interior, dado que de lo contrario se pueden producir malos olores.
- Verificar antes de cada nueva puesta en marcha si el cable de conexión a la red eléctrica, el cable de prolongación y las mangueras presentan huellas de daños o desperfectos.

Cambio de los cepillos cilíndricos

Advertencia: *Los cepillos cilíndricos deberán sustituirse por otros nuevos tan pronto las cerdas se encuentran a la misma altura que la tira de sujeción de éstas, de distinto color.*

- Soltar los dos tornillos de la tapa lateral y retirarla.
- Extraer el cepillo cilíndrico y sustituirlo por otro. Montar la tapa y fijarla con los tornillos.
- Sustituir el segundo cepillo cilíndrico (que se encuentra dispuesto simétricamente respecto del primero) del mismo modo que acabamos de describir en el punto anterior.

Atención:

Montar siempre dos cepillos cilíndricos iguales (del mismo tipo y grado de desgaste), a fin de asegurar una limpieza regular y uniforme.

Cambio de los labios de aspiración

- Los labios de aspiración se encuentran sometidos a un desgaste natural. Por ello hay que sustituirlos de vez en cuando.
 - Girar la caperuza de cierre lateral en un ángulo de 90°.
 - Extraer el labio de aspiración desgastado y colocar en su lugar el labio de aspiración nuevo (la estructura de su perfil debe mostrar hacia afuera).
 - Colocar la caperuza de cierre en su posición original.

ATENCIÓN: La vida útil de los labios de aspiración, así como su efecto de secado pueden mejorarse sensiblemente intercambiando de vez en cuando sus posiciones (labio delantero a posición trasera, labio trasero a posición delantera).

Protección antiheladas

- En caso de registrarse bajas temperaturas y amenazar heladas, hay que hacer funcionar la bomba hasta que no salga agua por la misma. Lo más aconsejable es guardar la máquina en un recinto protegido contra heladas (provisto de calefacción). Vaciar los depósitos para el agua limpia y sucia.
- Al volver a poner en marcha el aparato tras registrarse heladas, aconsejamos rellenar primero el depósito de agua limpia con agua caliente y esperar hasta que el hielo que hubiera podido formarse en el interior de la bomba y sus órganos, se funda por la acción del calor. Sólo en este momento se deberá poner en marcha la bomba.

Accesorios

En la siguiente tabla consignamos el Nº de pedido de los diferentes accesorios opcionales para las fregadoras BR 400 tales como cepillos para frotado del suelo, cables de prolongación, labios de goma, etc. En caso de necesidad, rogamos dirija sus pedidos, indicando los correspondientes números de pedido, a su Distribuidor.

		Nº de pedido	Nº de unidad	Nº de unidades que necesita el aparato
Cepillo cilíndrico, estándar, (rojo)	Para la limpieza básica de suelos sensibles o con escasa suciedad	5.762-112	1	2
Cepillo cilíndrico, duro (verde)	Para la limpieza básica de suelos con suciedad fuertemente adherida	5.762-126	1	2
Cepillo cilíndrico, alto-profundo, (orange)	Para suelos de estructura quebrada o perfilada	5.762-125	1	2
Cepillo cilíndrico, blando (blanco)	Para el abrillantado de suelos	5.762-127	1	2
Tiras de bordes de goma estándar (azul)		5.181-040	1 Par	2 Pares
Tiras de bordes de goma (marrón)		5.181-041	1 Par	2 Pares

Detergentes recomendados

- Utilizar sólo detergentes libres de disolventes, ácido clorhídrico y ácido fluorhídrico.

Apropiados para:		Nº de pedido
Limpieza de mantenimiento (también de suelos sensibles a álcalis)	RM 746	6.291-462
Limpieza de suciedades de grasas y aceites	RM 69 ASF	6.291-523
Limpieza básica de superficies de PVC	RM 752	6.291-466
Limpieza básica de superficies de linóleo	RM 754	6.291-425
Detergente sanitario	RM 68 ASF	6.291-680
Detergente desinfectante	RM 732	6.291-382

3. Características Técnicas

Tensión nominal 115 V (1~60 Hz)
 Consumo nominal 1,5 kW
 Motor de cepillos 0,95 kW
 Turbina 0,5 kW
 Bomba de pulverización (detergente) 0,05 kW

Velocidad de trabajo 1 km/h
 Rendimiento por superficie teórico 400 m²/h
 Ancho de aspiración 420 mm
 Máximo caudal de aire aspirado 38 l/s
 Vacío 140 mbares

Cepillos:

Ancho de trabajo 400 mm
 Número de unidades 2
 Diámetro 9,5 cm

Capacidad de los depósitos:

Depósito de agua limpia 7,5 l
 Depósito de agua sucia 7,5 l

Medidas y peso:

Longitud 530 mm
 Anchura 420 mm
 Altura sin asa de empuje 350 mm
 Clase de protección I
 Peso total 31 kg
 Nivel sonoro medio según norma DIN 45 635 75 db(A)

Nos reservamos el derecho de introducir modificaciones técnicas.

4. Localización de averías

Los siguientes consejos le ayudarán a subsanar posibles averías.

Avería	Posible causa	Forma de subsanarla
Insuficiente o ninguna solución detergente sobre el suelo	Depósito de detergente vacío	Rellenar detergente
	La unión entre el depósito de agua limpia y la bomba está inestanca	Verificar la unión
	Bomba defectuosa	Avisar al Servicio Postventa
Insuficiente potencia de aspiración o efecto de aspiración insuficiente en el suelo	El depósito de agua limpia no está correctamente asentado sobre el depósito de agua sucia	Verificar la posición; colocarlo correctamente
	La Junta del depósito está sucia o defectuosa	Limpiar la junta o sustituirla
	Bordes de goma en la unidad de aspiración sucios o desgastados	Limpiarlos o sustituirlos por unos nuevos
	Canal de aspiración obstruido	Limpiarlo
	Turbina defectuosa	Avisar al Servicio Técnico Postventa
Limpieza insuficiente	Insuficiente presión de apriete de los cepillos	Aumentar la presión de apriete
	Cepillos desgastados	Sustituirlos
	Cepillo inadecuado a las características del suelo	Para suciedad fuertemente adherida, utilizar el cepillo de cerdas especiales (nylón) para frotar
Los cepillos cilíndricos están bloqueados	Se ha aspirado un cuerpo extraño	Eliminar el cuerpo extraño y accionar el reposicionador debajo del depósito
	Excesivo rozamiento	Reducir la presión de apriete
Los cepillos cilíndricos no giran	Correa de transmisión defectuosa	Avisar al Servicio Técnico Postventa
	Motor de los cepillos defectuoso	Avisar al Servicio Técnico Postventa
	El interruptor de protección contra sobrecargas ha disparado	Verificarlo. Accionar el reposicionador debajo del depósito

Otras posibles averías de la fregadora BR 400		
Insuficiente potencia de aspiración o efecto de aspiración insuficiente en el suelo	El depósito de agua sucia no está correctamente asentado sobre el aparato	Verificar su posición; colocarlo correctamente
	Nivel de llenado del depósito de agua sucia excesivamente alto	Vaciar el depósito de agua sucia
El interruptor de protección contra sobrecargas ha disparado	Rozamiento excesivo de los cepillos cilíndricos	Reducir la presión de apriete
El agua sucia corre por el exterior de la fregadora	Depósito del agua sucia está rebosando o el flotador está agarrotado.	Vaciar el depósito. Limpiar el tubo flexible del flotador en el depósito de agua sucia. Devolver la movilidad al flotador.
El fusible automático de la red eléctrica se dispara al conectar el aparato	Excesivo número de consumidores conectados a la red eléctrica.	Desconectar los demás consumidores o utilizar otro circuito eléctrico.
	Insuficiente dimensionamiento del fusible	Instalar un fusible suficientemente dimensionado (16 A inertes) o utilizar un limitador de la corriente de conexión
El aparato marcha de modo irregular (vibra)	Los cepillos cilíndricos no han sido descargados del peso del aparato tras concluir el trabajo con la fregadora (asa de empuje en posición vertical, rodillos de transporte enclavados).	Colocar los cepillos durante 15 minutos aproximadamente en agua caliente (80°C).

Todas las verificaciones y trabajos en los elementos y componentes eléctricos de los aparatos sólo deberán ser ejecutados por electricistas especializados. En caso de registrarse averías de mayor envergadura deberá avisarse al Servicio Técnico Postventa Oficial.

BR 400 - 60 JH

1.926-581.0 * UL-USA

BR 400

1.926-681.0 * UL-USA

1.926-806.0 * UL-USA

